

Solo - Skubbe kost

Betjeningsvejledning

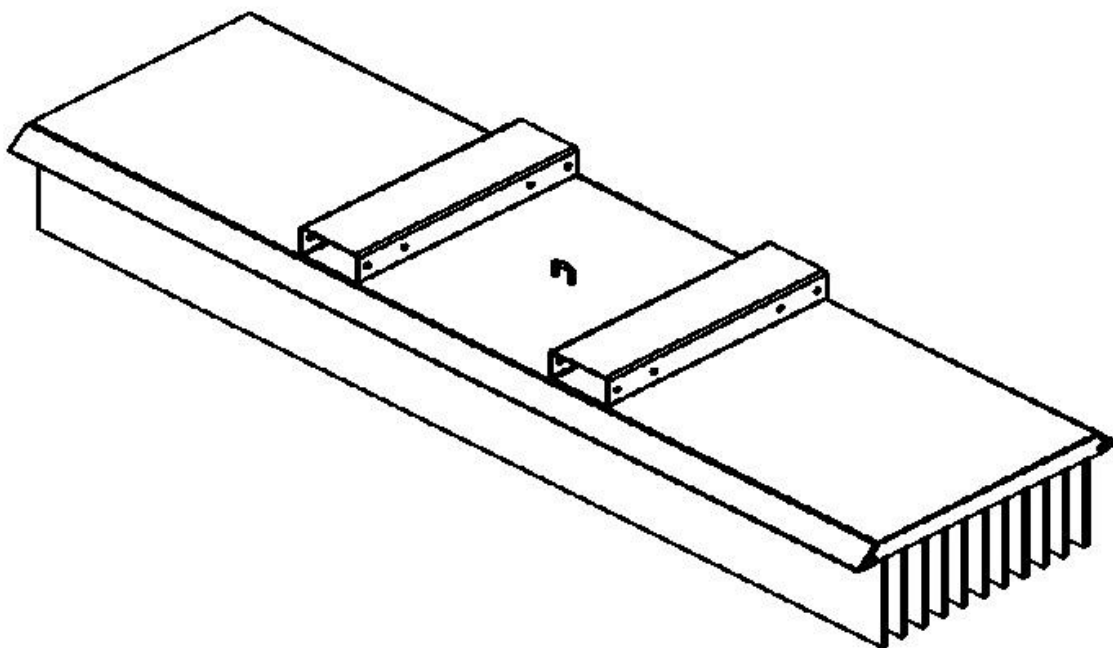



Forord

Kære kunde,

Med Solo skubbekosten har du købt et produkt, der er fremstillet efter de højeste kvalitetsstandarder.

Denne betjeningsvejledning indeholder oplysninger og instruktioner, som er nødvendige, vigtige og nyttige for driftssikkerheden, pålideligheden og værdibevarelsen af din Solo skydekost.

er.



Læs betjeningsvejledningen og sikkerhedsanvisningerne før idriftsættelse.
læse og observere.

Indholdet gør dig fortrolig med brug, pleje og vedligeholdelse. Det hjælper dig også med at undgå farer og skader.

Vi ønsker dig de bedste arbejdsresultater med din Solo skubbekost.

Tuchel Maschinenbau GmbH

Brugsanvisningen svarer til status pr. maj 2023.

BEMÆR

Vores løbende bestræbelser på at forbedre Solo skubbekosten kan føre til ændringer i detaljer. Indførelsen af forbedringer forpligter os dog ikke til at foretage dem på de Solo skubbekoste, der allerede er leveret.

BEMÆR

Hvis forbedringerne medfører mindre ændringer, er disse ikke medtaget i betjeningsvejledningen. Der kan derfor ikke udledes nogen form for krav af denne vejledning.

Indholdsfortegnelse

Forord.....	3	3.4 Betjening.....	19
		3.4.1 Transportrejse.....	19
		3.4.2 Ibrugtagning.....	20
1 Generelt.....	5	3.5 Afmontering.....	21
1.1 Tilsigtet anvendelse.....	5	3.5.1 Adapter til hurtig udskiftning.....	22
1.2 Oplysninger om produktet.....	5	3.5.2 Trepunktsmontering.....	22
1.2.1 Generelt.....	5	3.5.3 Knivholder.....	23
1.2.2 Producentens adresse.....	5	4 Service og vedligeholdelse.....	24
1.2.3 Mærkning.....	6	4.1 Generelt.....	24
1.2.4 Overensstemmelseserklæring.....	6	4.2 Fornyelse af børster	25
1.2.5 Information til forespørgsler og bestillinger. .	6		
1.2.6 Krav til energi.....	7		
1.2.7 Tilsigtet brug.....	7		
1.2.8 Teknisk datablad.....	8		
2 Sikkerhed.....	9		
2.1 Mærkning af instruktioner i betjeningsvejledningen.....	9		
2.2 Personalets kvalifikationer og uddannelse.....	10		
2.3 Farer, hvis sikkerhedsanvisningerne ikke overholdes.....	10		
2.4 Sikkerhedsbevidst arbejde.....	11		
2.5 Sikkerhedsinstruktioner til operatøren/ Bruger.....	11		
2.6 Sikkerhedsinstruktioner til vedligeholdelsesarbejde, Inspektions- og monteringsarbejde.....	12		
2.7 Uautoriseret ombygning og fremstilling af reservedele.....	12		
2.8 Uautoriserede driftstilstande.....	12		
2.9 Advarselssymboler på maskinen I henhold til ISO11684.....	13		
3 Solo	14		
3.1 Beskrivelse af Produkt og tilbehør.....	14		
3.2 Opbevaring.....	14		
3.3 Dyrkning.....	15		
3.3.1 Første kultivering.....	16		
3.3.2 Adapter til hurtig udskiftning.....	16		
3.3.3 Trepunktsbukke.....	17		
3.3.4 Knivholder.....	18		
		Noter: 26	

1. Generel information

1.1 Tilsigtet brug

Solo skubbekosten er designet til tilpasning til traktorer. Takket være det robuste design og de forskellige arbejdsbredder er denne skubbekost velegnet til permanent brug på veje og store områder.

Solokosten monteres ved hjælp af ekstra adaptere til gummihjulslæssere eller teleskoplæssere.

Solo skubbekosten er fritfejende og derfor velegnet til rengøring af store asfalterede områder.

1.2 Oplysninger om produktet

1.2.1 Generelle oplysninger

Denne betjeningsvejledning gælder for Solo-koste i serien

1.2.2 Producentens adresse

Tuchel Maschinenbau GmbH

Holsterfeld 15

48499 Salzbergen

Telefon 0 59 71 / 96 75 - 0

Fax 0 59 71 / 96 75 - 30

E-mail info@tuchel.com

Bestilling af reservedele: service@tuchel.com

1.2.3 Mærkning

Mærkning sker ved hjælp af typeskiltet.

Indtast dataene for din soloskubbekost her, så du altid har oplysningerne lige ved hånden.

Modell: _____

Serienummer: _____

Byggeår / Bestillingsnr.: _____

Egenvægt [kg]: _____

Al mærkning (typeskilt, sikkerhedsmærkat osv.) har dokumentarisk værdi og må ikke ændres eller gøres uigenkendelig. Udskift dem, hvis de er beskadigede eller mangler.

Modell / TYP	_____
Serien-Nr.	_____
Byggeår / Auftrags-Nr.	_____
max. Betriebsdruck [bar]	_____
max. Ölstrom [l/h]	_____
Eigen-gewicht [kg]	_____
Tragfähigkeit des Flurförderfahrzeugs beachten!	



1.2.4 Overensstemmelseserklæring

Opfyldelsen af de "væsentlige sundheds- og sikkerhedskrav" i maskindirektivet 98/37 EØF for denne skubbekost giver den ret til at bære CE-mærket. De harmoniserede europæiske standarder DIN EN 292 1+2, DIN EN 982, DIN pr EN 1553 og DIN EN 474 1+2 blev også anvendt under udviklingen af skubbekosten. Dette er dokumenteret i EU-overensstemmelseserklæringen.

1.2.5 Information til forespørgsler og ordrer

Når du bestiller reservedele eller tilbehør, bedes du oplyse typebetegnelse, serienummer og produktionsår for Solo-kosten.

Originalt tilbehør/original reservedele og tilbehør/reservedele, der er godkendt af producenten, garanterer sikkerheden.

Ved brug af andet tilbehør/reservedele bortfalder ansvaret for de deraf følgende konsekvenser.

1.2.6 Krav til energi

Drevtype: /
For yderligere information om energikrav, se
kapitel 1.2.8 Tekniske data.

1.2.7 Tilsigtet anvendelse

Solo skubbekosten er en maskine, der sættes i bevægelse ved at tilpasse den til det tilhørende bærer køretøj. Den bruges til rengøring af asfalterede overflader med normal tilsmudsning.

Skovlholderen og gaffeltandholderen kan kun bruges i kørselsretningen!

Hvis maskinen bruges til et andet formål end det, der er angivet ovenfor, påtager vi som producent os intet ansvar for sikkerheden; risikoen bæres udelukkende af brugeren.

Den tilsigtede brug omfatter også overholdelse af de af os foreskrevne drifts-, vedligeholdelses- og servicearbejder og de tilhørende betingelser.

1.2.8 Teknisk datablad

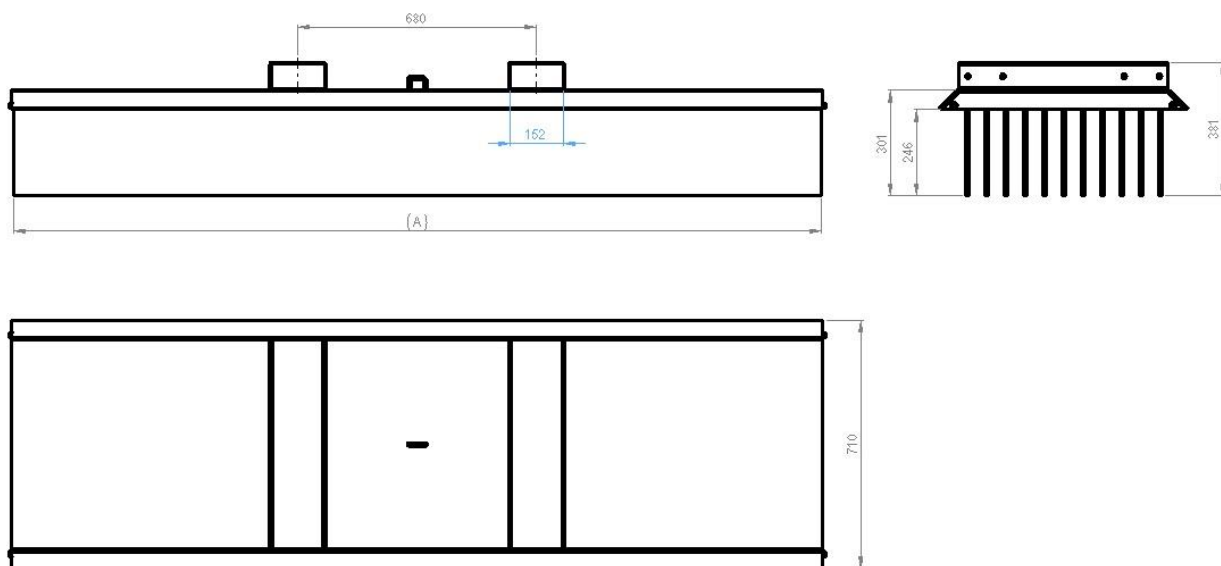

Tekniske data Solo skubbekost standardversion.
Med holder til gaffeltænder.

Tekniske data	1500	1900	2300	2500	2800
Arbejdsbredde (A) mm	1500	1900	2300	2500	2800
Maskinens dybde mm	710	710	710	710	710
Børste række stykke	11	11	11	11	11
Vægt kg	127	153	180	193	213

Poly børste sektioner er holdbare og robuste og kan nemt og hurtigt udskiftes med minimal nedetid. Solo-skubbe-kosten leveres med gaffelvognen som standard.
Overhold det tilladte akseltryk for det bærende køretøj baseret på vægten!
Vægtene er omtrentlige værdier (varierer afhængigt af maskinens udstyr),
Optagelse ikke inkluderet.

Ændringer i løbet af den tekniske
Vi forbeholder os naturligvis ret til yderligere udvikling.

2. Sikkerhed

Denne betjeningsvejledning indeholder grundlæggende instruktioner, som skal følges under installationen, drift og vedligeholdelse skal overholdes. Denne betjeningsvejledning er derfor skal læses af personalet før brug og idriftsættelse og skal være tilgængelig for personalet.

Det er ikke de eneste, der er nævnt under denne hovedoverskrift om sikkerhed, generelle sikkerhedsinstruktioner, men også de sikkerhedsinstruktioner, der er anført under De særlige sikkerhedsinstruktioner tilføjes til de andre hovedpunkter.

2.1 Mærkning af instruktioner i betjeningsvejledningen

Oplysningerne i denne betjeningsvejledning Sikkerhedsanvisninger, der, hvis de ikke overholdes, kan være til fare for er mærket med det generelle faresymbol

Sikkerhedsskilt i henhold til DIN ISO 9244 

til advarsel om knusningsskader 

for at advare om nedskæringer 

specielt mærket.

I tilfælde af sikkerhedsinstruktioner, hvis manglende overholdelse kan maskinen og dens funktion, ordet

Opmærksomhed Indsat.

Noterne er mærket som følger: **BEMÆRK**

Sikkerhedsskilte, der er fastgjort direkte på maskinen, skal altid være skal overholdes og holdes i en fuldstændig læsbar tilstand.

2.2 Personalets kvalifikationer og uddannelse

Solo skubbekosten må kun anvendes, vedligeholdes og serviceres af personer og repareres af folk, der er fortrolige med dem og har den nødvendige er klar over de risici, der er forbundet med det.

Ansvarsområde, kompetence og overvågning af personalet skal reguleres præcist af operatøren.

Hvis personalet ikke har den nødvendige viden, Sidstnævnte skal trænes og instrueres.

Desuden skal operatøren sikre, at at indholdet af betjeningsvejledningen er fuldt forstået.

Reparationsarbejde, der ikke er beskrevet i denne betjeningsvejledning må kun udføres af autoriserede specialværksteder. blive udført.

2.3 Farer, hvis sikkerhedsanvisningerne ikke overholdes

Manglende overholdelse af sikkerhedsanvisningerne har både en Fare for personer, miljø og maskine som en konsekvens heraf. Manglende overholdelse af sikkerhedsinstruktionerne vil resultere i Tab af eventuelle erstatningskrav.

I detaljer er manglende overholdelse for eksempel resultere i følgende farer:

- Fare for personer på grund af usikrede arbejdsområder
- Svigt af vigtige funktioner i maskinen
- Manglende overholdelse af foreskrevne metoder til vedligeholdelse og servicering
- Fare for personer på grund af mekaniske og kemiske påvirkninger
- Risiko for miljøet på grund af lækage af hydraulikolie

2.4 Sikkerhedsbevidst arbejde

Sikkerhedsanvisningerne i denne betjeningsvejledning, de gældende nationale bestemmelser om forebyggelse af ulykker samt operatørens interne arbejds-, drifts- og sikkerhedsforskrifter skal overholdes.

De relevante faglige organisationers regler for sundhed, sikkerhed og ulykkesforebyggelse er bindende.

Overhold bilproducentens sikkerhedsanvisninger.

Ved kørsel på offentlig vej skal de respektive lovbestemmelser (i Forbundsrepublikken Tyskland StVZO og StVO) overholdes. Desuden skal de tilladte akseltryk fra den respektive køretøjsproducent overholdes.

2.5 Sikkerhedsinstruktioner til operatøren/brugeren

- Før arbejdet påbegyndes, skal du gøre dig bekendt med alt udstyr og alle betjeningselementer og deres funktioner.
- Brugersens tøj skal sidde tæt til kroppen. Undgå løstsiddende tøj.
- Overhold de tilladte akseltryk, totalvægt og transportmål.

2.6 Sikkerhedsinstruktioner for vedligeholdelses-, inspektions- og installationsarbejde

Operatøren skal sikre, at alt vedligeholdelses-, inspektions- og installationsarbejde udføres af autoriseret og kvalificeret fagpersonale, der har læst betjeningsvejledningen i detaljer.

Arbejde på maskinen må kun udføres, når den står stille. Den procedure, der er beskrevet i betjeningsvejledningen for nedlukning af maskinen, skal overholdes nøje.

Når der udføres vedligeholdelsesarbejde på det løftede apparat, skal det altid sikres med egnede støtteelementer.

Brug egnet værktøj og handsker ved udskiftning af fejtbladet.

Bortskaf olier og fedtstoffer korrekt.

Umiddelbart efter arbejdets afslutning skal alle beskyttelsesanordninger geninstalleres.

Før idriftsættelse skal punkterne i afsnittet "Idriftsættelse" overholdes.

2.7 Uautoriseret ombygning og fremstilling af reservedele

Ombygninger eller ændringer på maskinen er kun tilladt efter aftale med producenten. Af sikkerhedsmæssige årsager anvendes originale reservedele og tilbehør, der er godkendt af producenten. Ved brug af andre dele bortfalder ansvaret for de deraf følgende konsekvenser.

2.8 Uautoriserede driftsformer

Maskinens driftssikkerhed er kun garanteret, hvis den anvendes som foreskrevet (se kapitel 1) i betjeningsvejledningen. De grænseværdier, der er angivet i databladene, må under ingen omstændigheder overskrides.

2.9 Advarselssymboler på maskinen i henhold til ISO 11684

Læs og overhold betjeningsvejledningen og sikkerhedsanvisningerne før idriftsættelse.

Artikel nr. 40000340

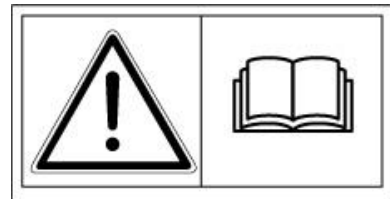

Ræk aldrig ind i det knusningsfarlige område, så længe dele kan bevæge sig der.

Artikel nr. 40000338

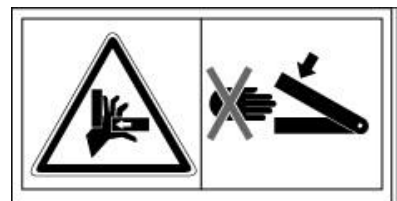

Rør ikke ved bevægelige maskindele. Vent, til de er gået helt i stå.

Artikel nr. 40000341



Hold tilstrækkelig afstand, når du sænker solokosten.

Artikel nr. 40000342



Stå ikke i det drejelige område under drift.

Artikel nr. 40000343

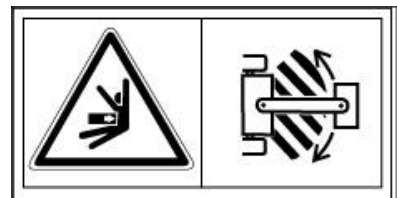

Hold altid alle klistermærker rene.
Manglende eller beskadigede
klistermærker skal udskiftes.

3 Solo-skubbekoste

3.1 Beskrivelse af produkt og tilbehør

Soloskubbekosten gør det muligt at feje frit.

Rammen består af en robust og vridningsfri svejset konstruktion.

Børsterne er som standard fremstillet af 100% PP beeline. Og har en højde på 261 mm.

Solo skubbekosten er som standard udstyret med et gaffeltandbeslag, som bruges til at tilpasse den til traktoren. En ekstra adapter til gummi hjulslæssere eller teleskoplæssere kan monteres for at udvide anvendelsesområdet.

3.2 Opbevaring



Kapitel 3.5 Demontering skal være afsluttet før dette kapitel.

Placer Solo skubbekosten på en fast, jævn overflade og på et tørt, rent sted.

Risiko for ulykker! Sørg for, at solo-skubbekosten står sikkert. Tag højde for skubbekostens vægt!

- Rengør soloskubbekosten grundigt, hvis det er nødvendigt. Snavs tiltrækker fugt og fører til rustdannelse.
- Udbedre lakskader, hvis det er nødvendigt.

3.3 Dyrkning



- Solokosten skal fastgøres til det påtænkte transportkøretøj ved hjælp af den medfølgende fastgørelsesvariant.
- Selve monteringsvarianten må ikke ændres eller modificeres.
- Tilladte trækbelastninger, akselaflastninger, akseltryk, totalvægt og transportmål skal tages fra producentens specifikationer for det bærende køretøj og kontrolleres før idriftsættelse.
- Hvis der er foreskrevet en ballastvægt, skal den fastgøres til det bærende køretøj på de foreskrevne fastgørelsespunkter før montering.
- Der kræves særlig pleje, når den vokser.
- Overhold betjeningsvejledningen fra producenten af det bærende køretøj!
- Udfør kun vedligeholdelses-, reparations- og ombygningsarbejde på solo-skubbekosten, når det bærende køretøj er slukket! Sikre mod uforudset opstart og bortrulning!
- Kontrollér, at de er korrekt monteret og sikret.

3.3.1 Første dyrkning



Vær opmærksom på følgende, når du monterer Solo skubbekosten på køretøjet for første gang!

3.3.2 Adapter til hurtig udskiftning



Sikkerhedsforskrifterne fra kapitel 3.3 gælder.



Arbejd kun på solokosten, når motoren er slukket. Tag tændingsnøglen ud, og sikr det bærende køretøj mod utilsigtet igangsætning og mod at rulle væk.

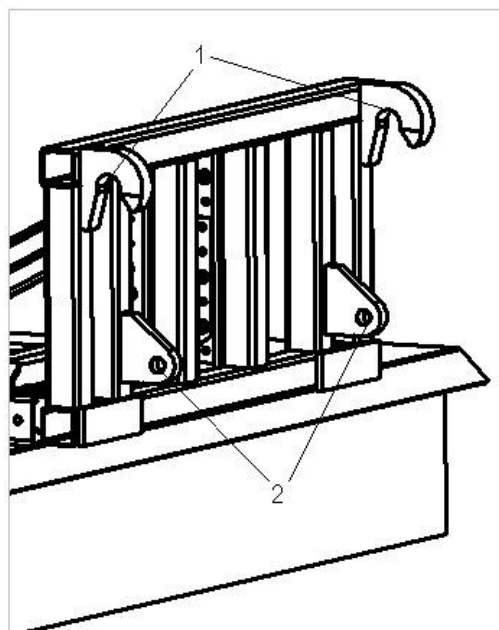

Kontrollér beholderen for forurening, og rengør den om nødvendigt.

- Flyt bærekøretøjet til inden for 300 mm af soloskubbekosten.
- Sænk bærekøretøjets låsestift ned under hurtigskiftets låseåbninger (1).
- Kør hen til køretøjet, og hæv masten.
- Sæt låsebolten ind i hullerne (2).
- Kontrollér, at låsestiften og låseboltene sidder korrekt.
- Løft solokosten, og udfør en funktionskontrol.

3.3.3 Trepunkts-bukke



Sikkerhedsforskrifterne fra kapitel 3.3 gælder.



Arbejd kun på solokosten, når motoren er slukket. Tag tændingsnøglen ud, og sikr det bærende køretøj mod utilsigtet igangsætning og mod at rulle væk.

Kontrollér beholderen for forurening, og rengør den om nødvendigt.

- Flyt bærekøretøjet til inden for 300 mm af soloskubbekosten.
- Indsæt bolt diameter (1) eller (2) i henhold til køretøjsfabrikantens fastgørelseskategori, og fastgør med split (4).
- Fastgør bolten (3) med splinten (4).
- Hægt det øverste led på, og fastgør det i henhold til bilproducentens anvisninger.

Det øverste led skal justeres, så fastgørelsesanordningen er vinkelret på jorden. ned på gulvet.

Kontrollér, at fastgørelsesanordningen sidder korrekt.

- Løft solokosten, og udfør en funktionskontrol.

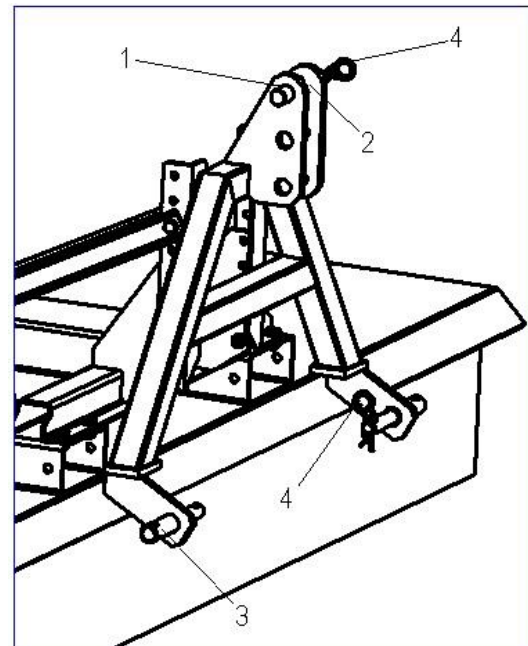

3.3.4 Knivholder



Sikkerhedsforskrifterne fra kapitel 3.3 gælder.



Kun arbejde med soloskubbekosten med motoren slukket.
Tag tændingsnøglen ud, og sikr det bærende køretøj mod utilsigtet igangsætning og mod at rulle væk.

Kontrollér beholderen for forurening, og rengør den om nødvendigt.

- Flyt bærekøretøjet til inden for 300 mm af soloskubbekosten.
- Sæt spanden ind i spandholderen (1).
- Fastgør med kæden på kædekrogen (2).

Sikkerhedskæden skal sikres på en sådan måde, at fastgørelsesanordningen ikke glider af utilsigtet.

Kontrollér, at fastgørelsesanordningen sidder korrekt.

- Løft solokosten, og udfør en funktionskontrol.

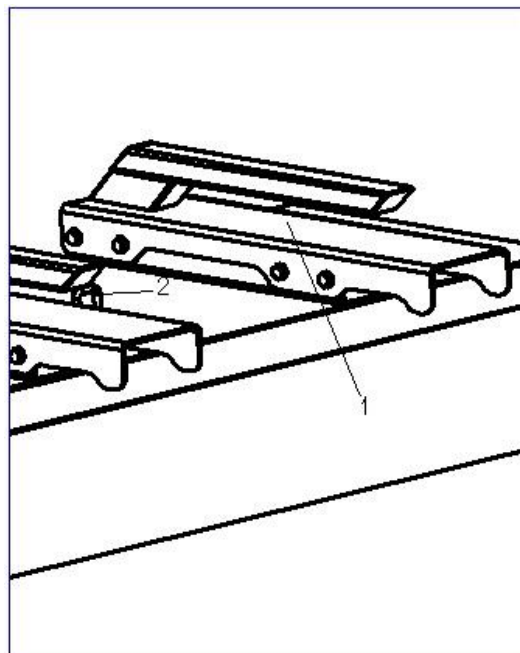

3.4 Betjening

- Det er ikke tilladt at køre på arbejdsudstyret under arbejdet.
- Forlad aldrig førerkabinen under kørslen.
- Kørehastigheden skal tilpasses de respektive vej- og trafikforhold. Undgå pludselige sving, når du kører op og ned ad bakke og på tværs af skrånninger.
- Der skal tages højde for den monterede solokosts indflydelse på køreegenskaberne, styringen og bremseevnen.

3.4.1 Transportrejse

- Kontrollér og monter transportudstyr - såsom belysning, advarselsanordninger og eventuelt beskyttelsesudstyr.
- Hvis standardbelysningen på transportkøretøjet er skjult i transportpositionen, skal der monteres ekstra belysningsanordninger.
- Det er ikke tilladt at ride på redskabet under transporten.
- Forlad aldrig førerkabinen under kørslen.
- Kørehastigheden skal tilpasses de respektive vej- og trafikforhold. Undgå pludselige sving, når du kører op og ned ad bakke og på tværs af skrånninger.
- Der skal tages højde for de påvirkninger, som den monterede solokost udøver på køreegenskaberne, styringen og bremseevnen.

3.4.2 Ibrugtagning

- Afhængigt af fastgørelsestypen skal fastgørelsesanordningen og dens sikringer kontrolleres for at sikre, at de sidder fast og ikke er beskadiget, før de tages i brug.
- Når du monterer, skal du flytte støtteanordningerne til den rigtige position.
- Kontrollér det umiddelbare område (f.eks. børn) før opstart og før idriftsættelse. Sørg for tilstrækkeligt udsyn.
- Det er forbudt at opholde sig i arbejdsområdet.
- Brug kun solokosten, når alle beskyttelsesanordninger (på holderen og kosten) er monteret.

3.5 Afmontering



Sikkerhedsforskrifterne gælder fra kapitel 3.3.



Arbejd kun på soloskubbekosten, når motoren er slukket. Tag tændingsnøglen ud, og sikr det bærende køretøj mod utilsigtet igangsætning og mod at rulle væk.



Placer Solo skubbekosten på en fast og jævn overflade på et tørt og rent sted.



Risiko for ulykker! Sørg for, at soloskubbekosten står sikkert.

Kontrollér beholderen for snavs, og rengør den om nødvendigt.

Kontrollér beholderen for snavs, og rengør den om nødvendigt.

- Når der er slukket for apparatet, er der fare for, at svinghjulet løber over. Gå ikke hen til apparatet i dette tidsrum. Vent, indtil det står helt stille.
- Før du forlader transportkøretøjet, skal du stille Solo-kosten på jorden. Tag tændingsnøglen ud, og sikr transportkøretøjet mod utilsigtet opstart og rulning!
- Ved afmontering skal støtteanordningerne bringes i den rigtige position.

3.5.1 Adapter til hurtig udskiftning



Sikkerhedsforskrifterne fra kapitel 3.3 gælder.

- Frigør den mekaniske låsemekanisme (2) på holderen ved at fjerne de tilhørende låsebolte.
- Sænk masten, indtil låsestifterne er under låseåbningerne (1).
- Sørg for, at den bageste kørebane er fri.
- Kør bilen tilbage.

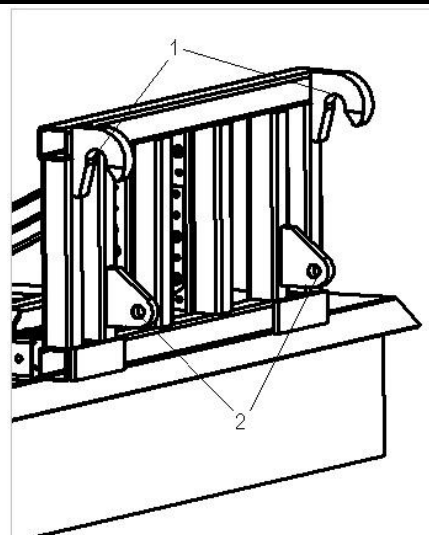

3.5.2 Trepunktsmontering



Sikkerhedsforskrifterne fra kapitel 3.3 gælder.

- Lås de øvre og nedre led op i overensstemmelse med bilproducentens anvisninger. Se betjeningsvejledningen til det bærende køretøj.
- Sænk de øvre og nedre led, indtil de er helt løsnet, og låsestifterne er sluppet.
- Sørg for, at den bageste kørebane er fri.
- Bak bærekøretøjet væk fra soloskubbekosten.

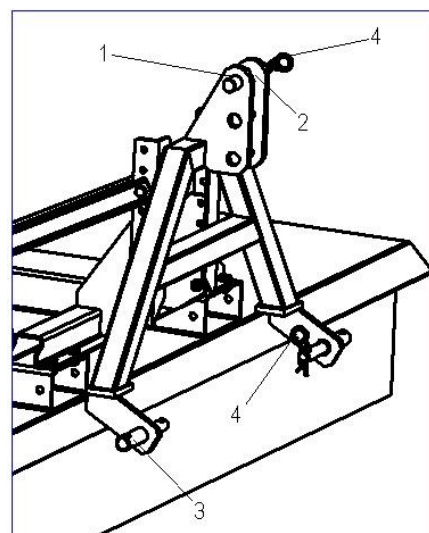

3.5.2 Knivholder



Sikkerhedsforskrifterne fra kapitel 3.3 gælder.

- Sæt forsigtigt Solo skubbekostene ned på et passende sted.
Sørg for, at der er tilstrækkelig afstand mellem spanden og spandholderen.
- Fjern sikkerhedskæden fra skovlen.
- Sørg for, at den bageste kørebane er fri.
- Bak ud af solo-skubbekvasten med bære køretøjet.

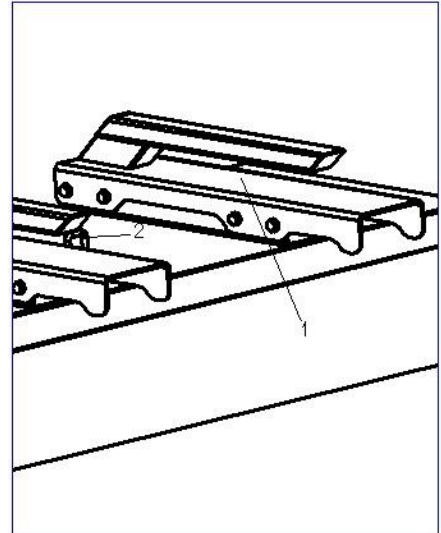

Vedligeholdelse og servicering

4 Vedligeholdelse og service

4.1 Generelle oplysninger

Udfør kun vedligeholdelses-, reparations- og ombygningsarbejde på soloskubbekosten, når det hydrauliske drev er slukket.

Sikr transportkøretøjet mod uforudset opstart og rulning!

Kontroller, at skruer og møtrikker er spændt første gang efter 5 driftstimer, derefter regelmæssigt (ca. hver 50. driftstime), og efterspænd om nødvendigt.

A = Gevindstørrelse (styrkeklasse synlig på skruehovedet)

A ø	3.6	5.6	6.8	8.8	10.9	12.9
	M _A (Nm)					
M 6	3.43	4.51	8.73	10.3	14.71	17.65
M 7	5.59	7.45	14.22	17.16	24.52	28.44
M 8	8.24	10.79	21.57	25.50	35.30	42.17
M 10	16.67	21.57	42.17	50.01	70.61	85.32
M 12	28.44	38.25	73.55	87.28	122.58	147.10
M 14	45.11	60.8	116.7	135.27	194.17	235.36
M 16	69.63	93.16	178.46	210.84	299.1	357.94
M 18	95.13	127.40	245.17	289.3	411.88	490.34
M 20	135.33	180.44	348.14	411.88	576.50	669.26
M 22	162.4	245.17	470.72	558.98	784.45	941.44
M 24	230.46	308.91	598.21	710.99	1000.28	1196.42

Alle drejningsmomenter MA er vejledende værdier for metriske standardgevind i henhold til DIN 13. Friktionskoefficient 0,14 (ny skrue uden smøring). Ovenstående værdier er blevet anbefalet som vejledende værdier af forskellige skruefabrikanter. Vi kan ikke påtage os noget ansvar for deres anvendelse.

Udskift de selvåsende møtrikker efter hver adskillelse.

4.2 Udskiftning af børster



Udfør kun vedligeholdelses-, reparations- og ombygningsarbejde på solokubbekosten, når det hydrauliske drev er slukket. Sikre transportkøretøjet mod uforudset opstart, bortrulning og nedsynkning!

Træd eller arbejd ikke under den hævede maskine.

Børsterne må kun udskiftes, når solokosten er monteret på køretøjet.

- Løft solokubbekosten (ca. 200 mm)
- Sikring af solokosten og bærer køretøjet mod uforudset opstart, bortrulning og nedsynkning!
- Løsn og fjern fastgørelsesskruerne (1) på sidedækslet (2).
- Udskift slidte børster (3). (Se reservedelslisten for antallet af børster. Børstesæt, solokubbekost):
- Rengør alle komponenter, før de samles igen.
- Se reservedelslisten for komponenternes varenumre;
- Se adressen på bagsiden af denne vejledning
- eller via e-mail på service@tuchel.com
- Børsterne samles og monteres i omvendt rækkefølge af adskillelsen.

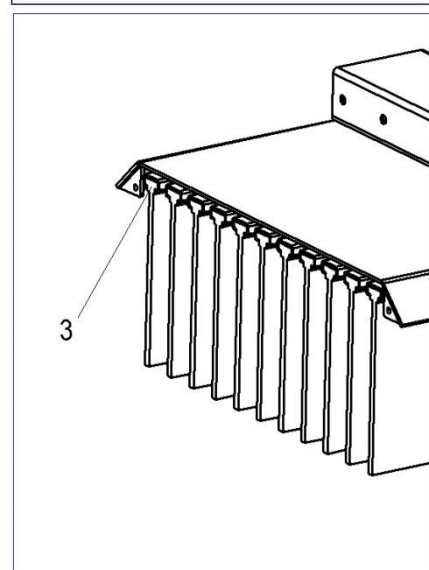
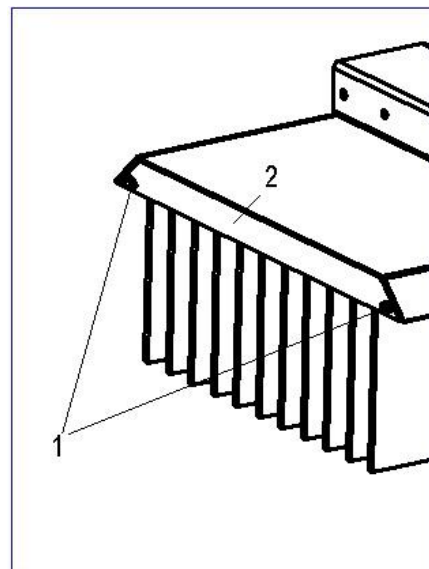

Holsterfeld 15 - 48499 Salzbergen

Telefon +49 (0) 5971 9675-0 - Fax 9675-30

Internet: <http://www.tuchel.com>

E - Mail: service@tuchel.com