

S-Serie

Schneeräumschild

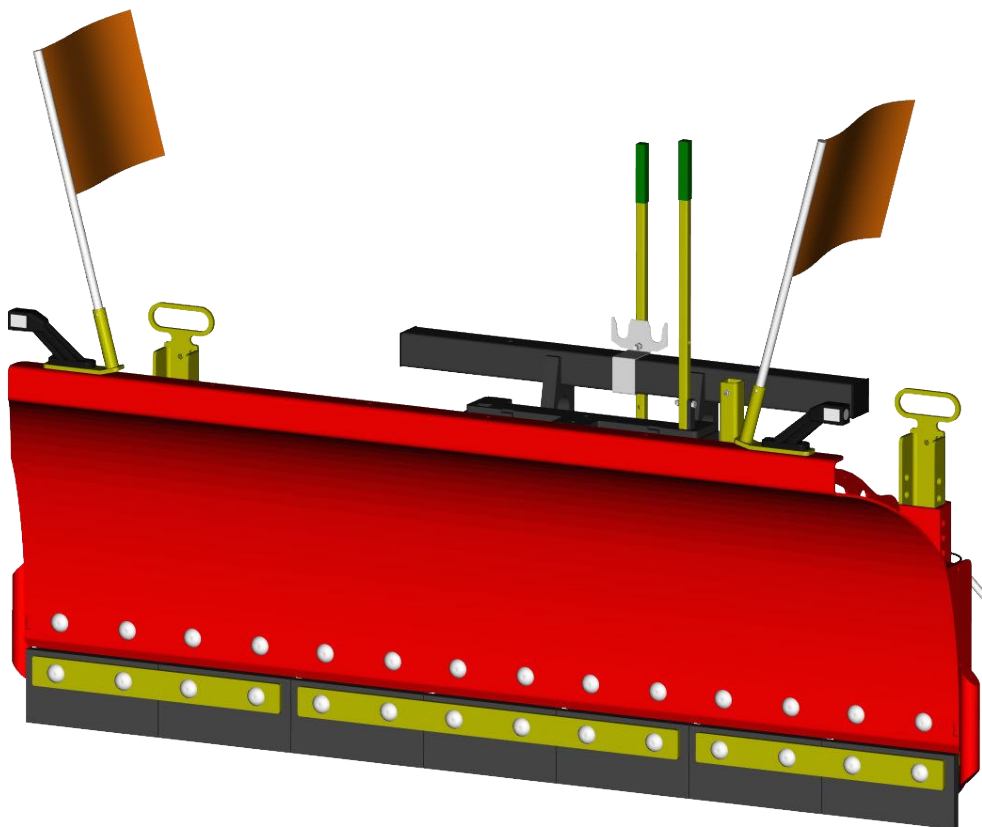

Informationsseite

Gerätebezeichnung:	S-Serie Schneeräumschild
Gerätetyp:	Schneeräumschild
Baujahr:	2025
Hersteller:	ADLER Arbeitsmaschinen GmbH & Co. KG An den Bahngleisen 28 48356 Nordwalde Germany ☎ +49 (0) 2573 / 97 999-0 📠 +49 (0) 2573 / 97 999-40 info@adler-arbeitsmaschinen.de www.adler-arbeitsmaschinen.de
Version:	DE_01 (stand 31.01.2025)

Dieses Dokument ist eine Originalausgabe.

Bei der Bestellung von Ersatzteilen bitten wir um folgende Angaben zur Maschine:

- die Produktbezeichnung
- die Seriennummer
- das Baujahr / Auftragsnummer

(Angaben auf dem Typenschild der Maschine)

Maschinen aus den Abbildungen:

S-Serie 1,35 – 3,30m

Die Maschine ist exemplarisch abgebildet!

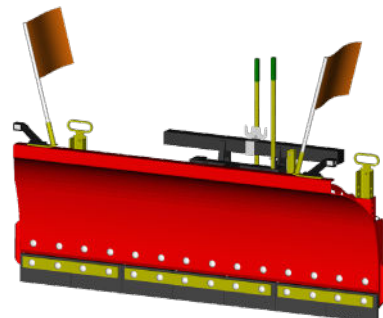

Inhalt

1	Grundmaschine 1,35 - 1,80 m	1
1.1	Grundausrüstung 1,35m - 1,50m.....	2
1.2	Federklappe	3
1.3	Räumleisten / Schildkörper	4
2	Grundmaschine 2,10 - 2,70 m	5
2.1	Grundausrüstung 1,80m - 2,70m.....	6
2.2	Federklappe	7
2.3	Räumleisten / Schildkörper	8
2.4	Grundmaschine 3,00 - 3,30m.....	9
2.5	Grundausrüstung 3,00m - 3,30m.....	10
2.6	Federklappe	11
2.7	Räumleisten / Schildkörper	12
3	Zusatzausrüstung.....	13
3.1	Begrenzungsleuchten.....	13
4	Aufnahmen	14
4.1	Schwenkkonsole S-Serie	14
4.2	Kuppeldreieck KAT Kommunal.....	16
4.3	Dreipunktanschluss KAT I/II	17
4.4	Rollenführung S 800/ S 1150.....	19
4.5	Hydraulisches schwenken 1,80 m - 2,70 m.....	20
4.6	Hydraulisches schwenken 3,00 m - 3,30 m.....	21
4.7	Universalaufnahme	22

1 Grundmaschine 1,35 - 1,80 m

Arbeitsbreite 1,35 m

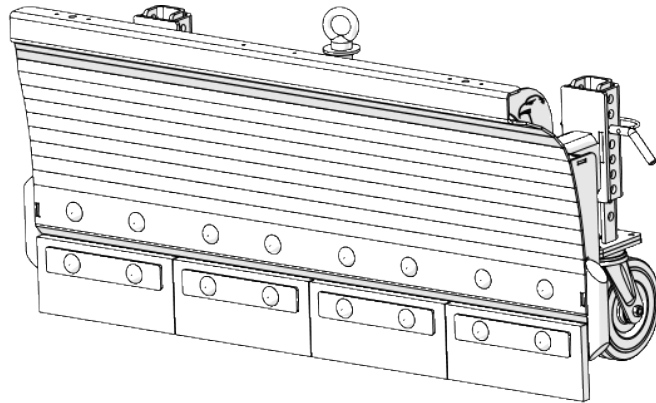

Arbeitsbreite 1,50 m

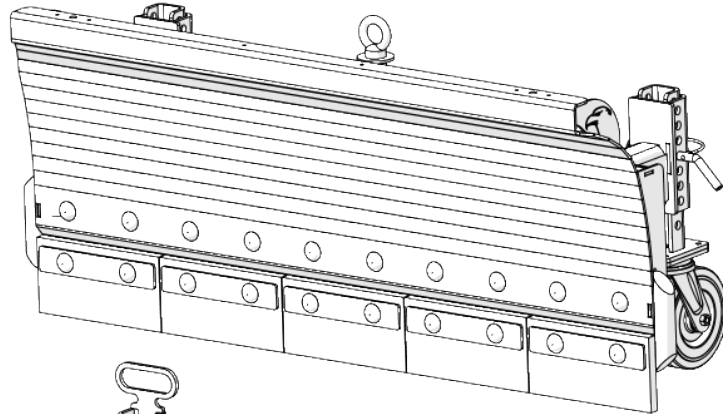

Arbeitsbreite 1,80 m

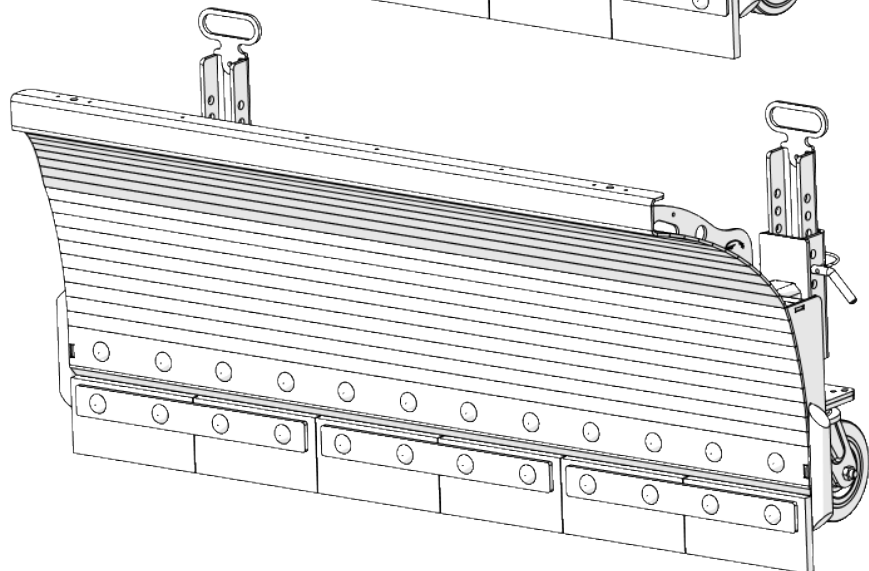

1.1 Grundausrüstung 1,35m - 1,50m

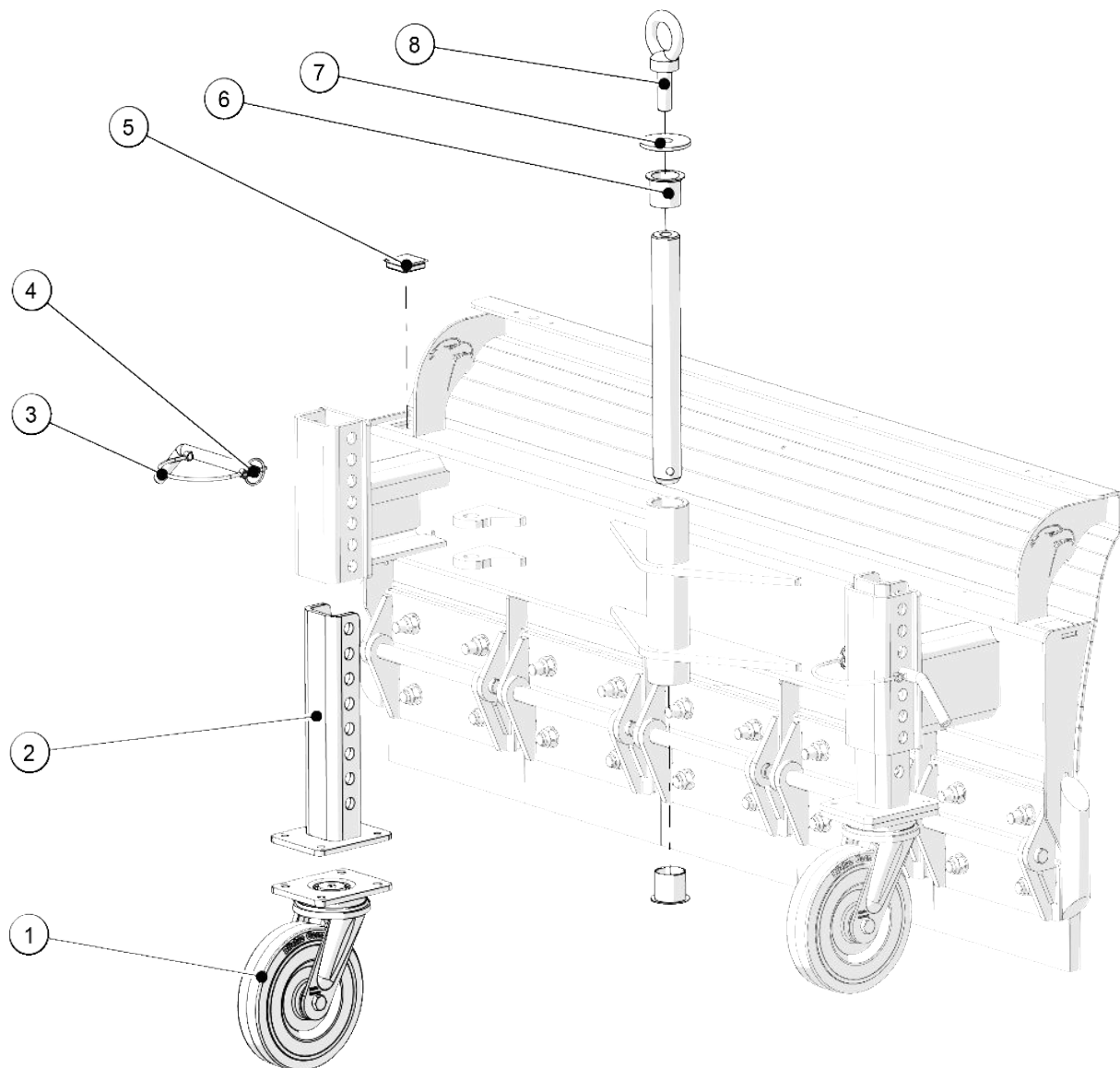

Nr.	Art.-Nr.	Beschreibung	Menge
1	00.011.00009	Lenkrolle 200x50	2
2	02.001.00225	Stützrad Innenrohr klein	2
3	02.001.00065	Stützradbolzen 45°	2
4	00.020.00006	Klappstecker mit Kordel	2
5	00.020.00007	Kunststoffstopfen	2
6	00.020.00004	Gleitlager Iglidur	2
7	00.010.00063	Unterlegscheibe A22	1
8	00.010.00004	Ringschraube DIN580 M20AG	1

Optional Schwerlastlenkrollen:

1	00.011.00001	Lenkrolle 200x80
---	--------------	------------------

1.2 Federklappe

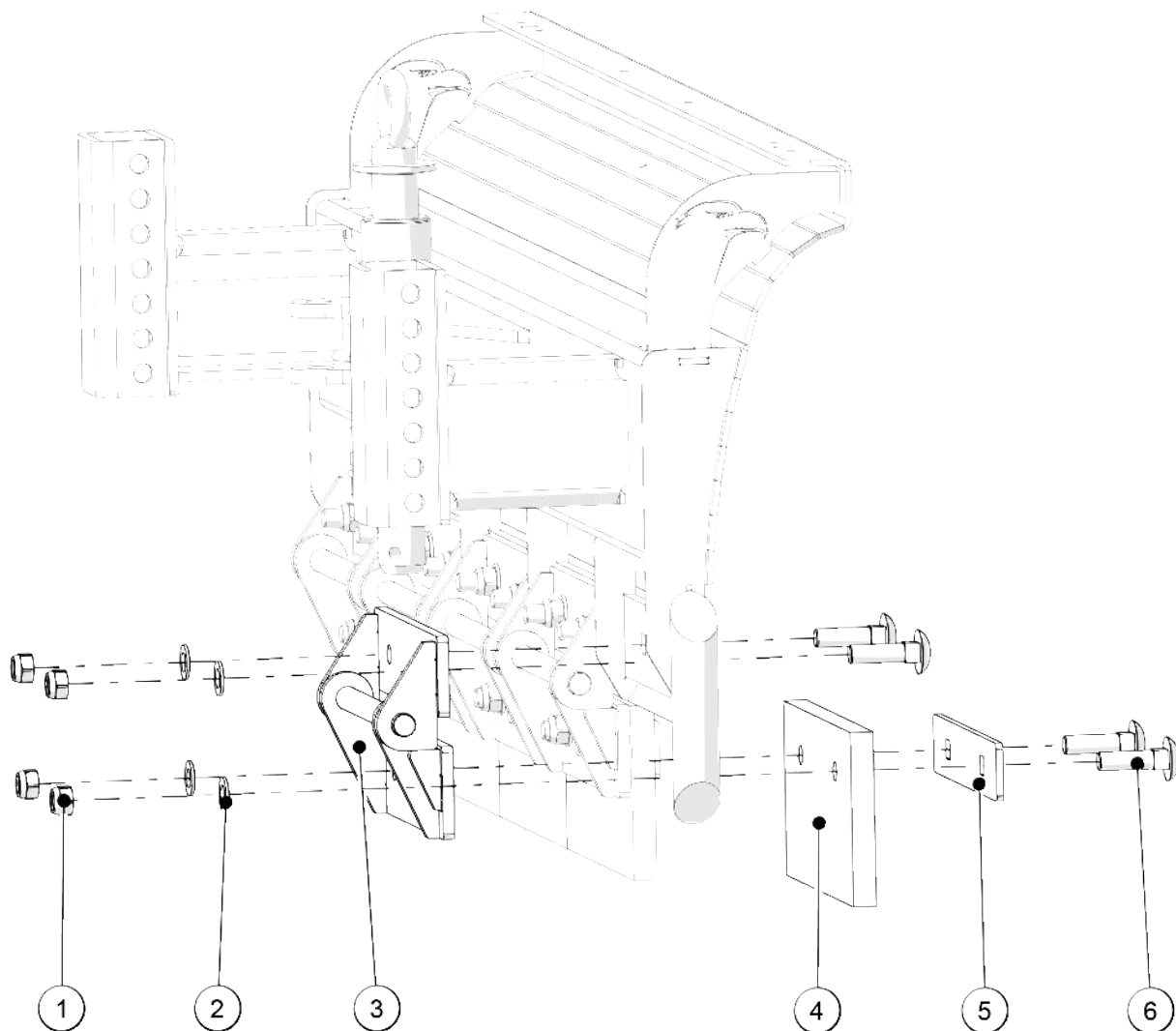

Nr.	Art.-Nr.	Beschreibung	Menge
1	00.010.00019	Sicherungsmutter DIN 985 M16	4
2	00.010.00026	U-Scheibe DIN 125 A16,2	4
3	02.001.00050	Federklappe komplett	1
4	00.013.00002	Vulkollanleiste 293	1
5	02.001.00059	Klemmeisen einfach - 30cm	1
6	00.010.00008	Flachrundschrabe M16x60	4

1.3 Räumleisten / Schildkörper

Arbeitsbreite 1,35 m

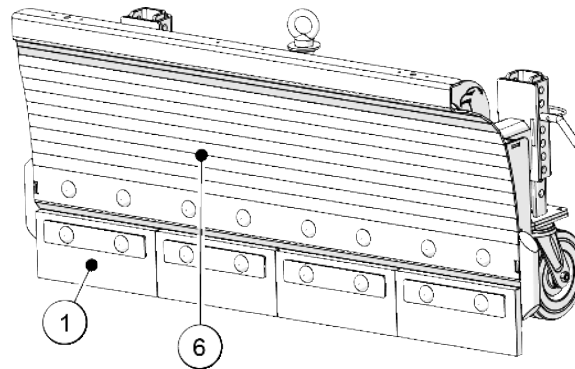

Arbeitsbreite 1,50 m

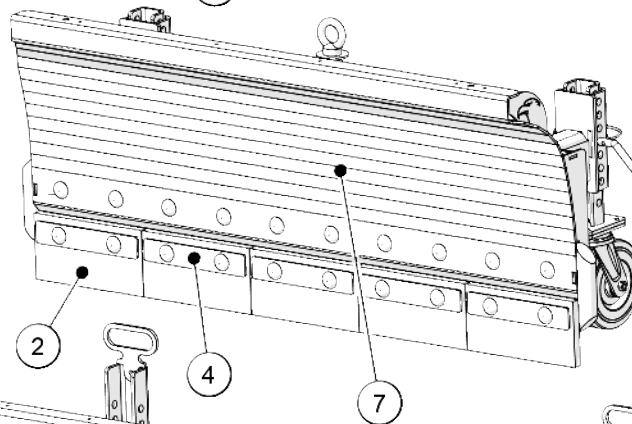

Arbeitsbreite 1,80 m

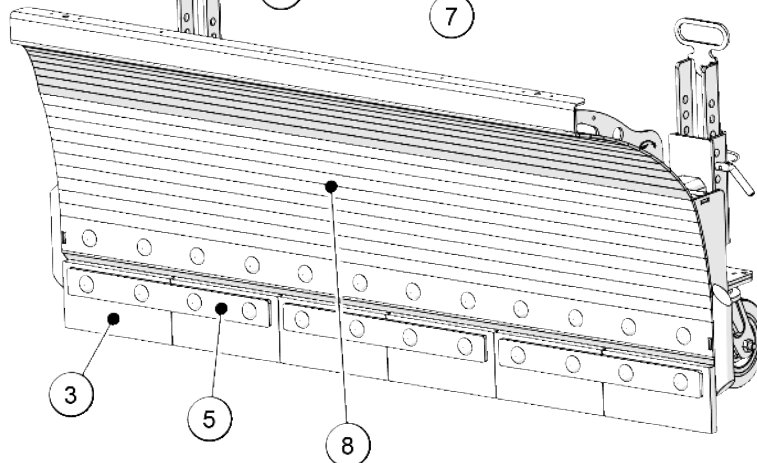

Nr.	Art.-Nr.	Bezeichnung	Menge pro Arbeitsbreite		
			1,35	1,50	1,80
1	00.013.00002	Vulkollanleiste 293	4	5	6
2	00.013.00001	Korundleiste 293	4	5	6
3	22-002-000003	Stahlräumleiste 294	4	5	6
4	02.001.00059	Klemmeisen 30cm	4	5	-
5	02.001.00087	Klemmeisen 60cm	-	-	3

Nr.	Art.-Nr.	Bezeichnung	Menge
6	02.135.00010	Schild S 650 1,35 m	1
7	02.150.00010	Schild S 650 1,50 m	1
8	02.180.00001	Schildkörper 1,80 m	1

2 Grundmaschine 2,10 - 2,70 m

Arbeitsbreite 2,10 m

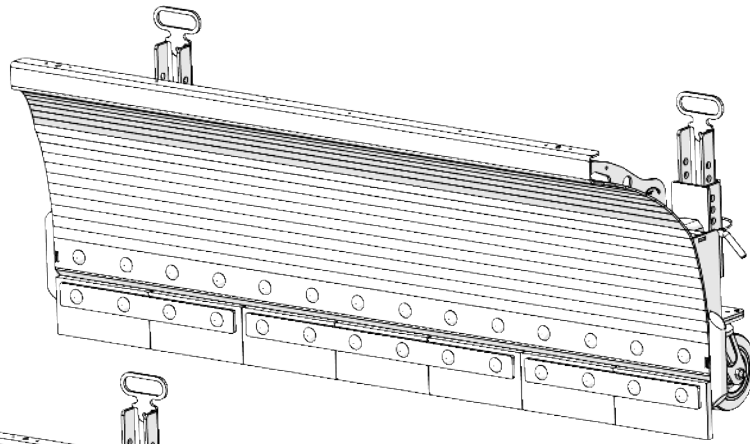

Arbeitsbreite 2,40 m

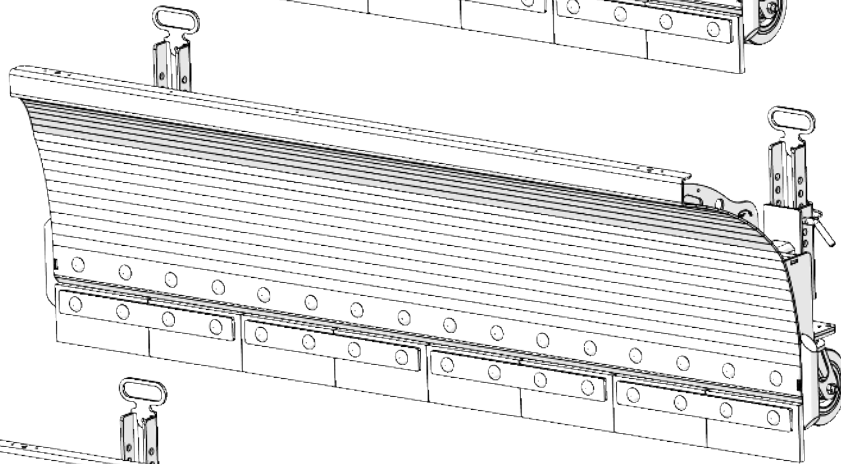

Arbeitsbreite 2,70 m

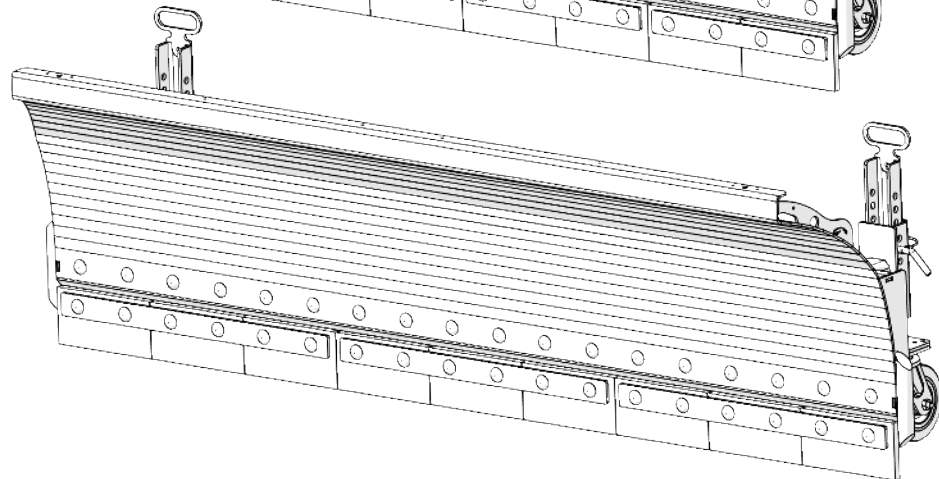

2.1 Grundausrüstung 1,80m - 2,70m

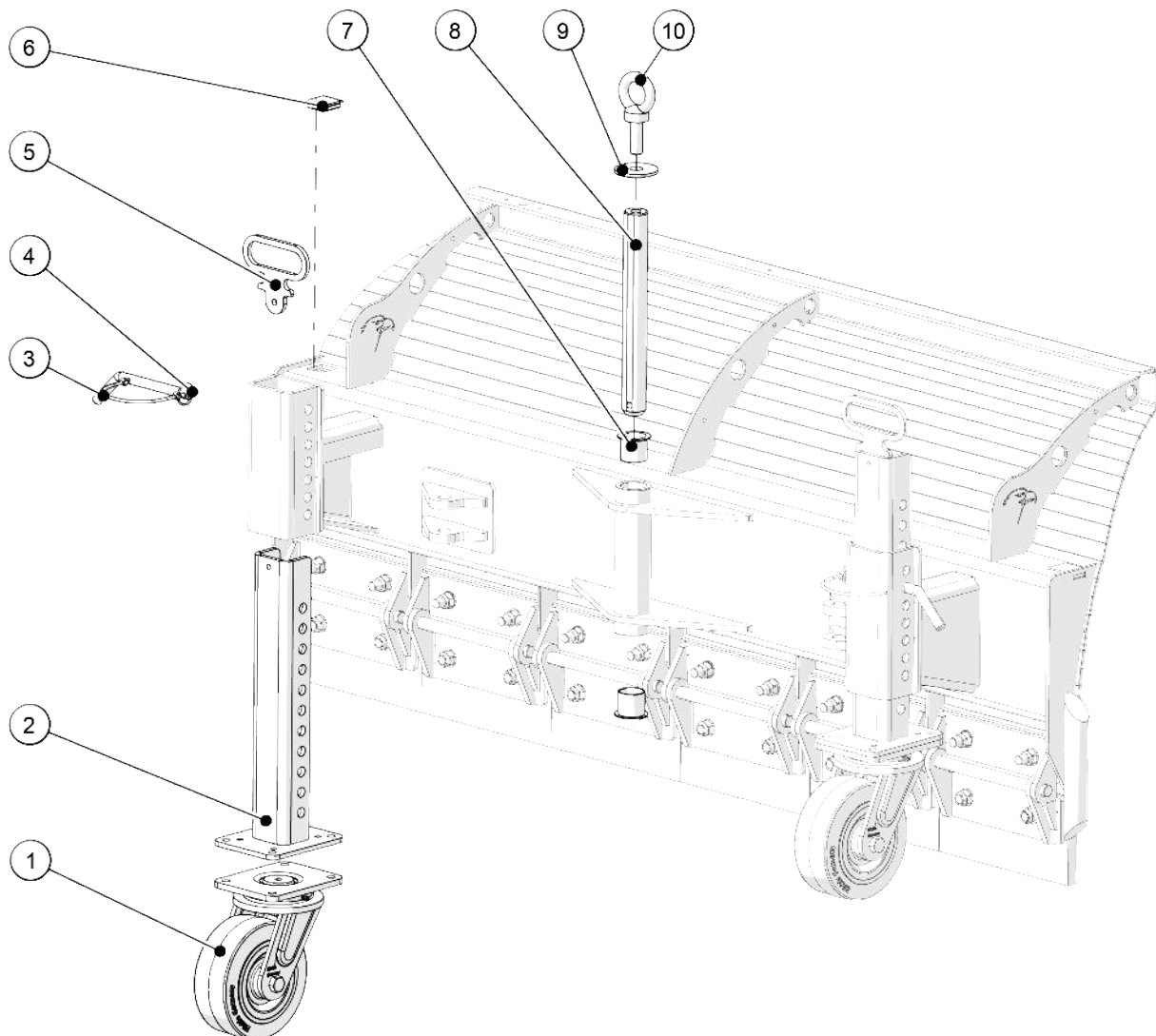

Nr.	Art.-Nr.	Beschreibung	Menge
1	00.011.00001	Lenkrolle 200x80	2
2	02.001.00060	Stützrad-Innenrohr	2
3	02.001.00065	Stützradbolzen 45°	2
4	00.020.00006	Klappstecker mit Kordel	2
5	00.020.00007	Verstellgriff Stützrad	2
6	00.020.00007	Kunststoffstopfen	2
7	00.020.00004	Gleitlager Iglidur	2
8	01.001.A0056	Schwenkbolzen	1
9	00.010.00063	Unterlegscheibe A22	1
10	00.010.00004	Ringschraube DIN580 M20AG	1

2.2 Federklappe

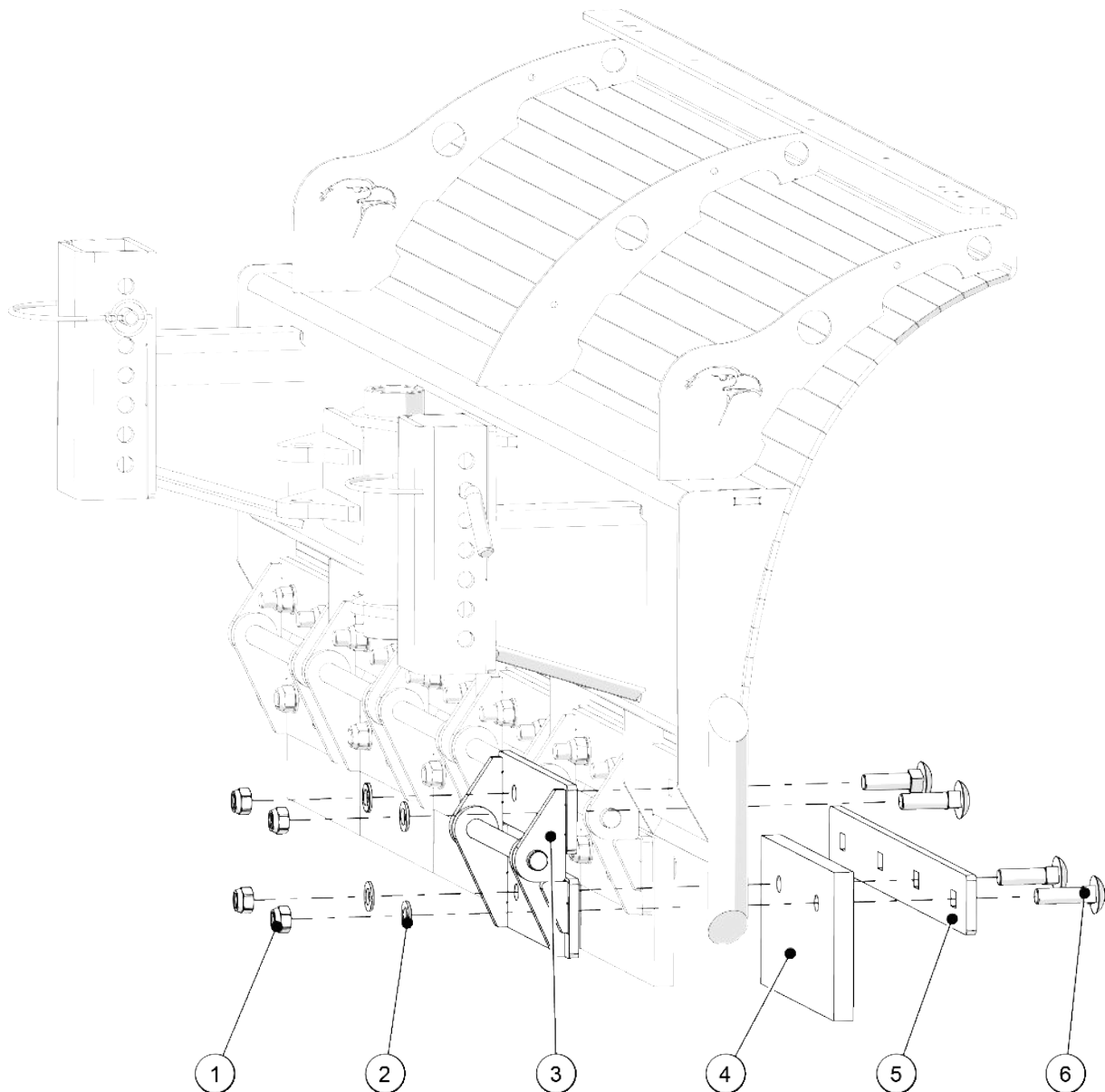

Nr.	Art.-Nr.	Beschreibung	Menge
1	00.010.00019	Sicherungsmutter DIN 985 M16	4
2	00.010.00026	U-Scheibe DIN 125 A16,2	4
3	02.001.00050	Federklappe komplett	1
4	00.013.00002	Vulkollanleiste 293	1
5	02.001.00087	Klemmeisen zweifach - 60cm	1
6	02.001.00087	Flachrundschaube M16x60	4

2.3 Räumleisten / Schildkörper

Arbeitsbreite 2,10 m

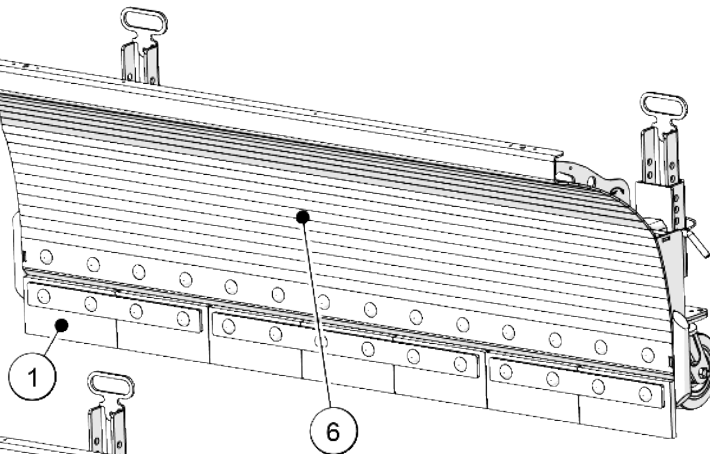

Arbeitsbreite 2,40 m

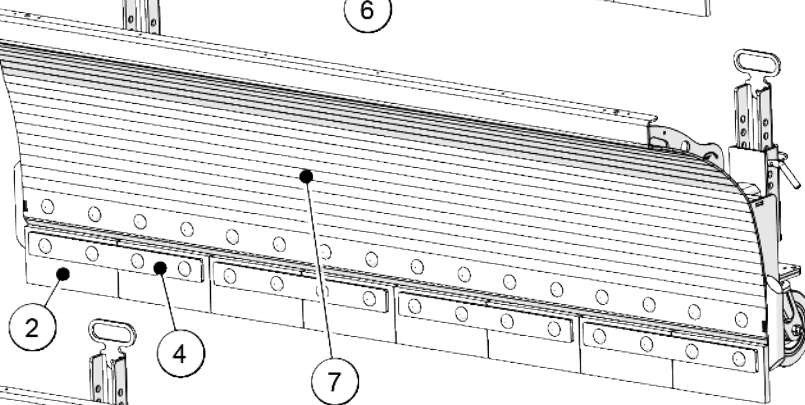

Arbeitsbreite 2,70 m

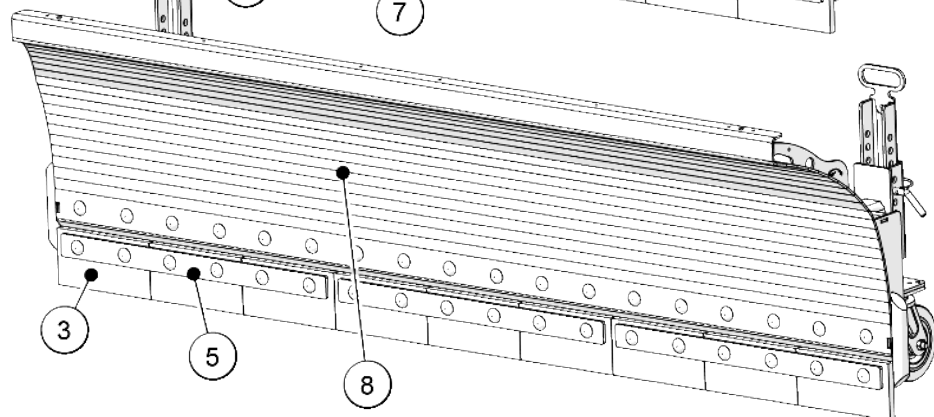

Nr.	Art.-Nr.	Bezeichnung	Menge pro Arbeitsbreite		
			2,10	2,40	2,70
1	00.013.00002	Vulkolanleiste 293	7	8	9
2	00.013.00001	Korundleiste 293	7	8	9
3	22-002-000003	Stahlräumleiste 294	7	8	9
4	02.001.00087	Klemmeisen 60cm	2	4	-
5	02.001.00088	Klemmeisen 90cm	1	-	3

Nr.	Art.-Nr.	Bezeichnung	Menge
6	02.210.00001	Schildkörper 2,10m	1
7	02.240.00001	Schild S 800 2,40 m	1
8	02.270.00001	Schild S 800 2,70 m	1

2.4 Grundmaschine 3,00 - 3,30m

Arbeitsbreite 3,00 m

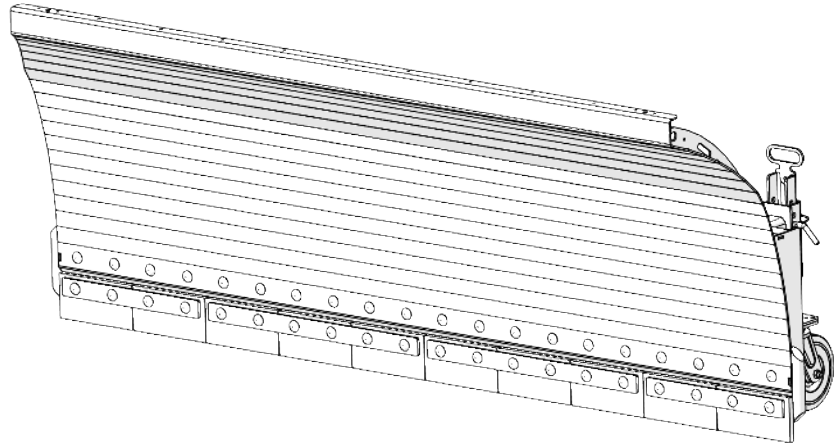

Arbeitsbreite 3,30 m

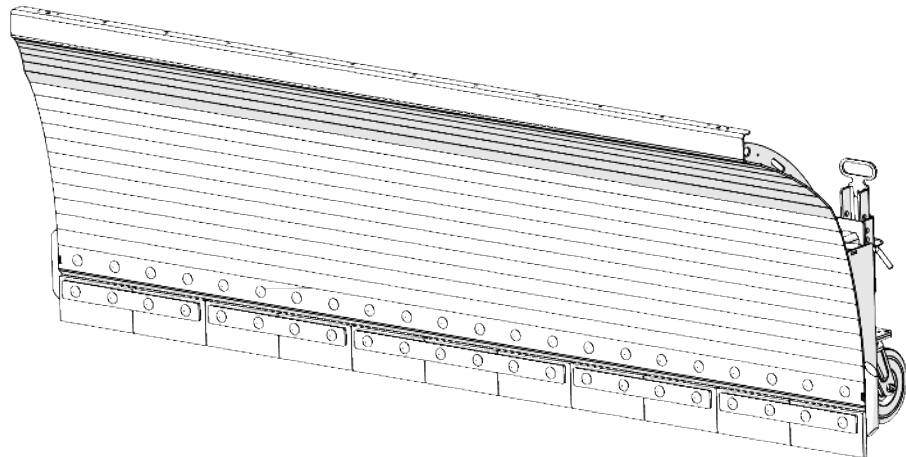

2.5 Grundausrüstung 3,00m - 3,30m

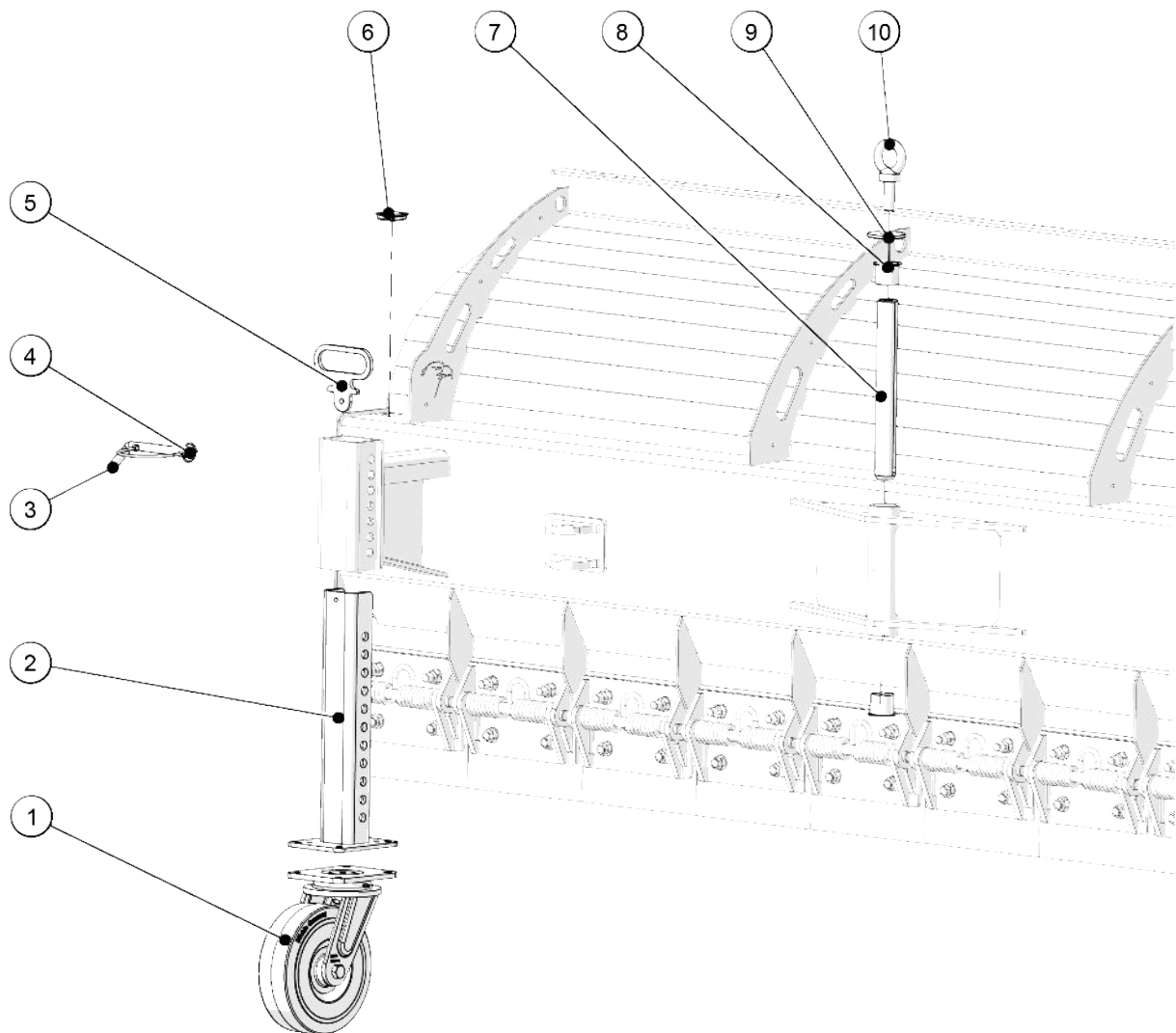

Nr.	Art.-Nr.	Beschreibung	Menge
1	00.011.00030	Schwerlastenrolle 250x80	2
2	02.001.00060	Stützrad-Innenrohr	2
3	02.001.00065	Stützradbolzen 45°	2
4	02.001.00060	Klappstecker mit Kordel	2
5	02.001.00064	Verstellgriff Stützrad	2
6	00.020.00007	Kunststoffstopfen	2
7	01.001.A0056	Schwenkbolzen	1
8	00.020.00004	Gleitlager Iglidur	2
9	00.010.00063	Unterlegscheibe A 22	1
10	00.010.00004	Ringschraube DIN580 M20AG	1

2.6 Federklappe

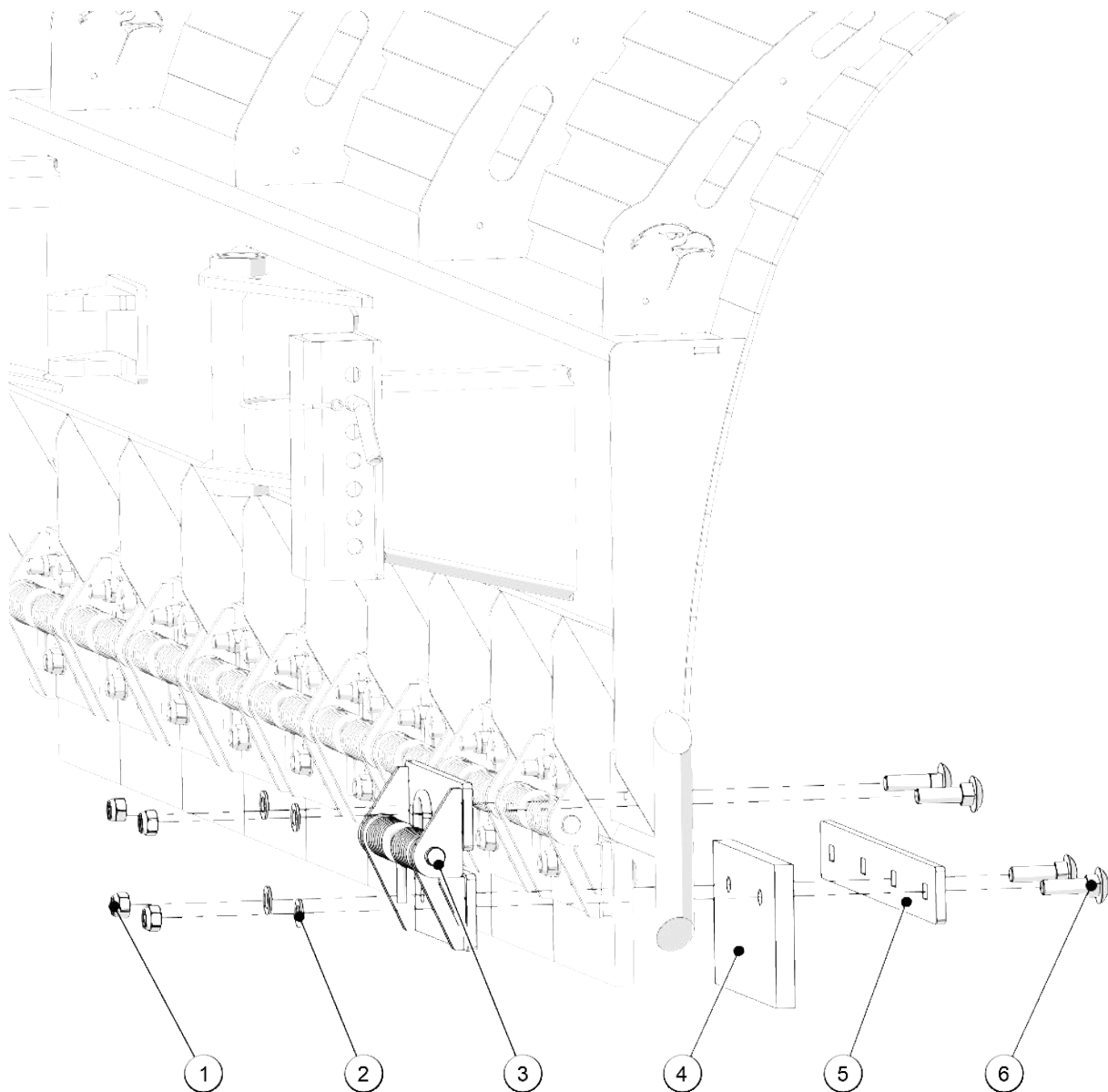

Nr.	Art.-Nr.	Beschreibung	Menge
1	00.013.00002	Sicherungsmutter DIN 985 M16	4
2	00.010.00026	U-Scheibe DIN 125 A16,2	4
3	02.001.00150	Federklappe komplett 10 mm	1
4	00.013.00002	Vulkollanleiste 293	1
5	00.013.00002	Klemmeisen zweifach - 60cm	1
6	00.013.00002	Flachrundschaube M16x60	4

2.7 Räumleisten / Schildkörper

Arbeitsbreite 3,00 m

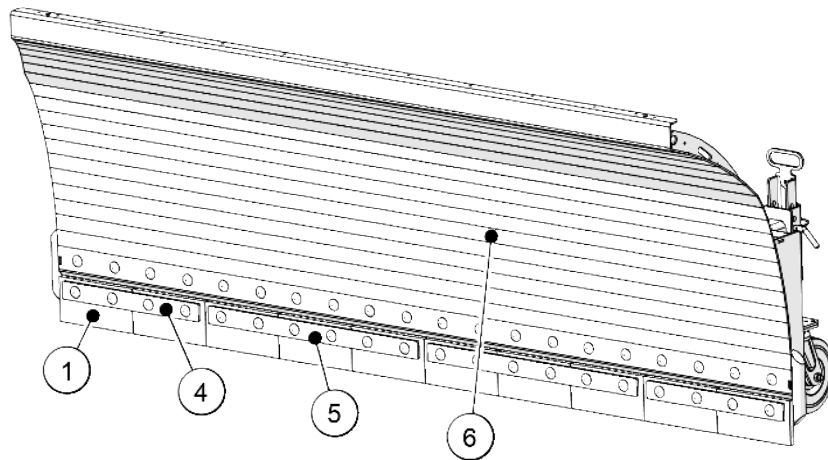

Arbeitsbreite 3,30 m

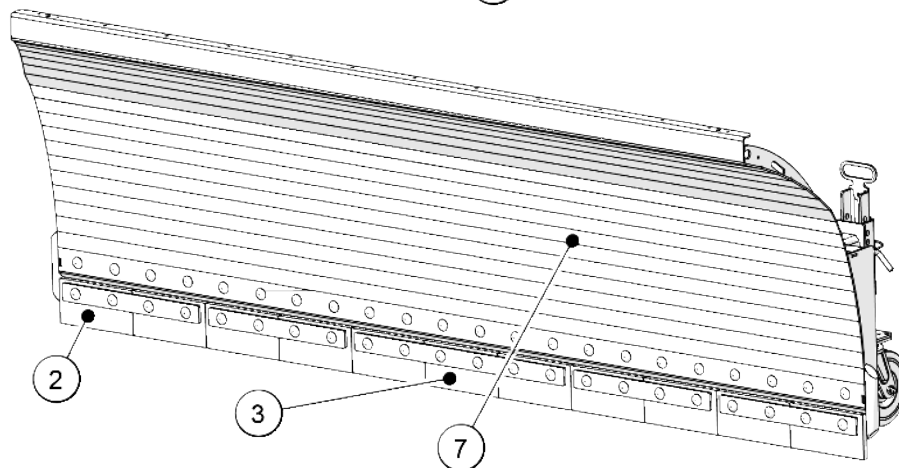

Nr.	Art.-Nr.	Bezeichnung	Menge pro Arbeitsbreite	
			3,00	3,30
1	00.013.00002	Vulkollanleiste 293	10	11
2	00.013.00001	Korundleiste 293	10	11
3	22-002-000003	Stahlräumleiste 294	10	11
4	02.001.00087	Klemmeisen 60cm	2	4
5	02.001.00088	Klemmeisen 90cm	2	1

Nr.	Art.-Nr.	Bezeichnung	Menge
6	02.300.00001	Schild S 1150 3,00 m	1
7	02.330.00001	Schild S 1150 3,30 m	1

3 Zusatzausrüstung

3.1 Begrenzungsleuchten

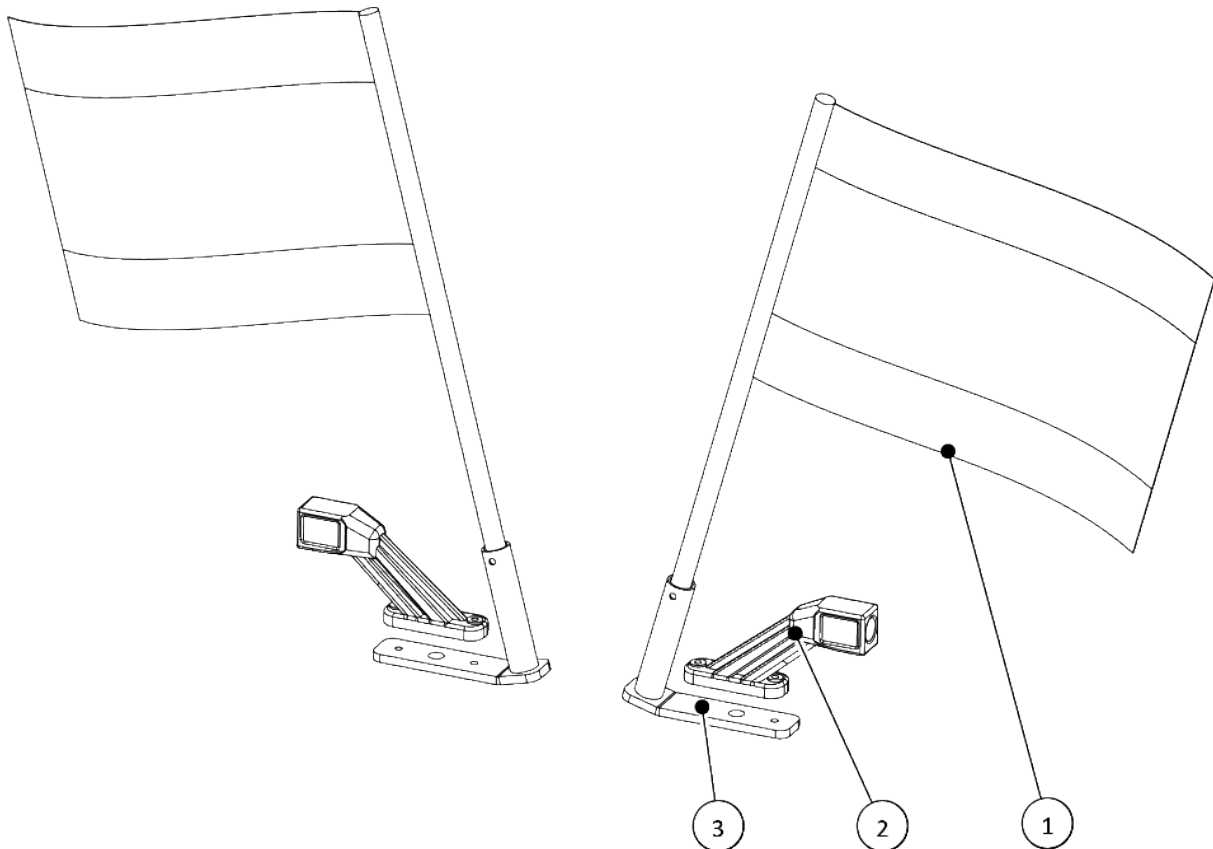

Nr.	Art.-Nr.	Bezeichnung	Menge
1	00.020.00018	Warnfahne	2
2	00.012.00018	Begrenzungsleuchte LED Paar (VE=links + rechts)	1
3	02.001.00080	Warnfahnenhalter	2

4 Aufnahmen

4.1 Schwenkkonsole S-Serie

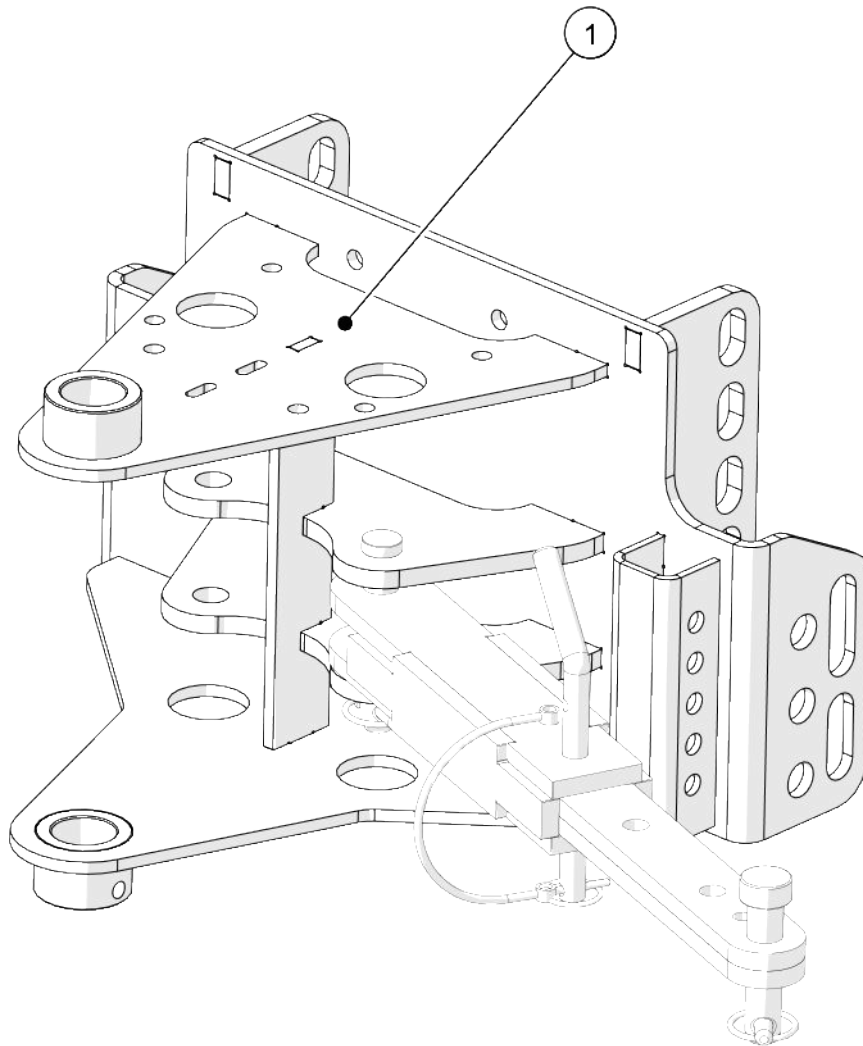

Nr.	Art.-Nr.	Beschreibung	Menge
1	02.001.A0001	Anbaukonsole S 650	1

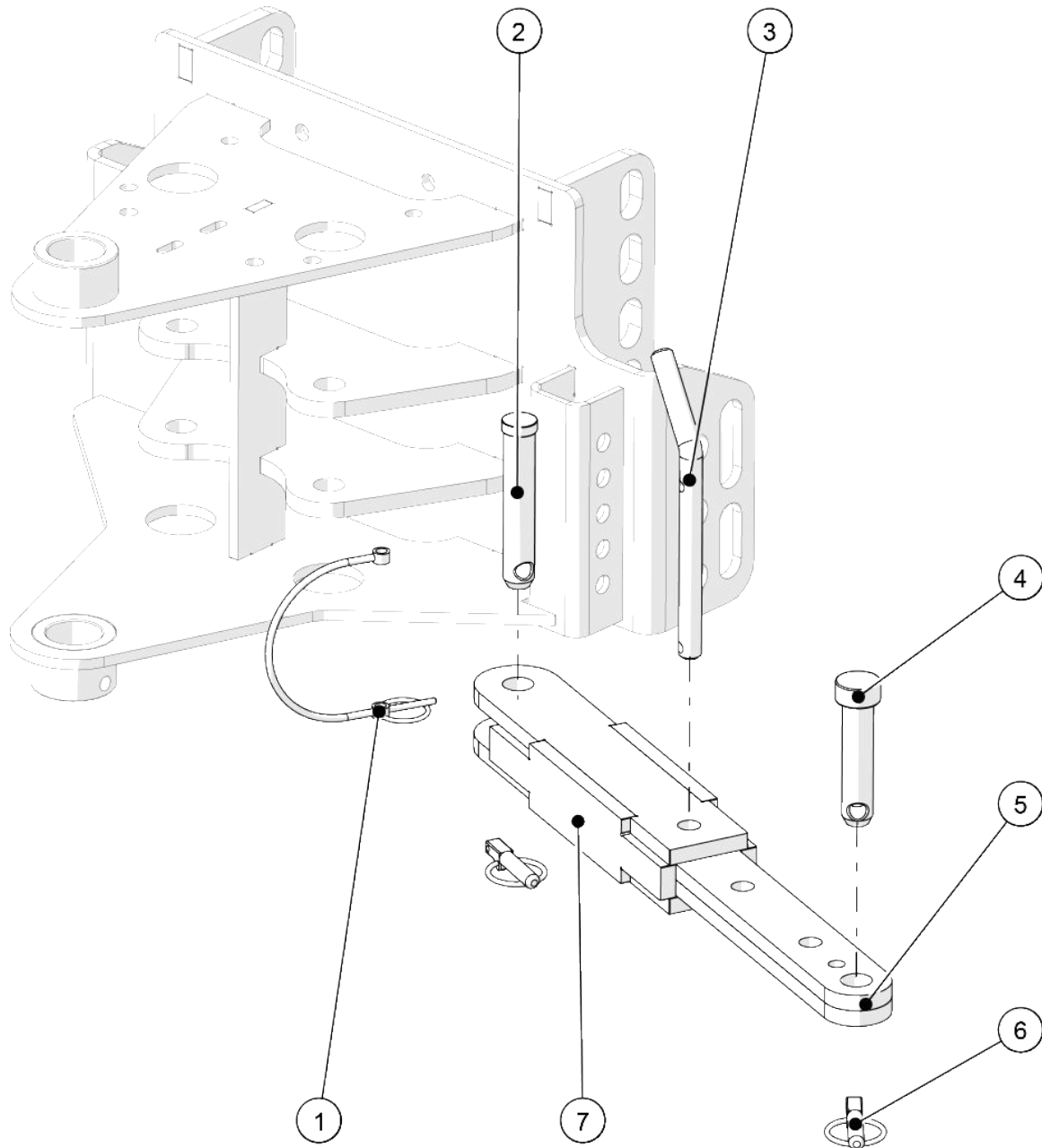

Nr.	Art.-Nr.	Beschreibung	Menge
1	00.020.00006	Klappstecker mit Kordel	1
2	00.020.00014	Seitenverstellungsbolzen lang	1
3	02.001.00065	Stützradbolzen 45°	1
4	00.020.00013	Absteckbolzen kurz	1
5	02.001.00067	Seitenverstellung Innenteil	2
6	00.020.00005	Klappstecker 12 mm	2
7	02.001.00068	Seitenverstellung Außenteil	1

4.2 Kuppeldreieck KAT Kommunal

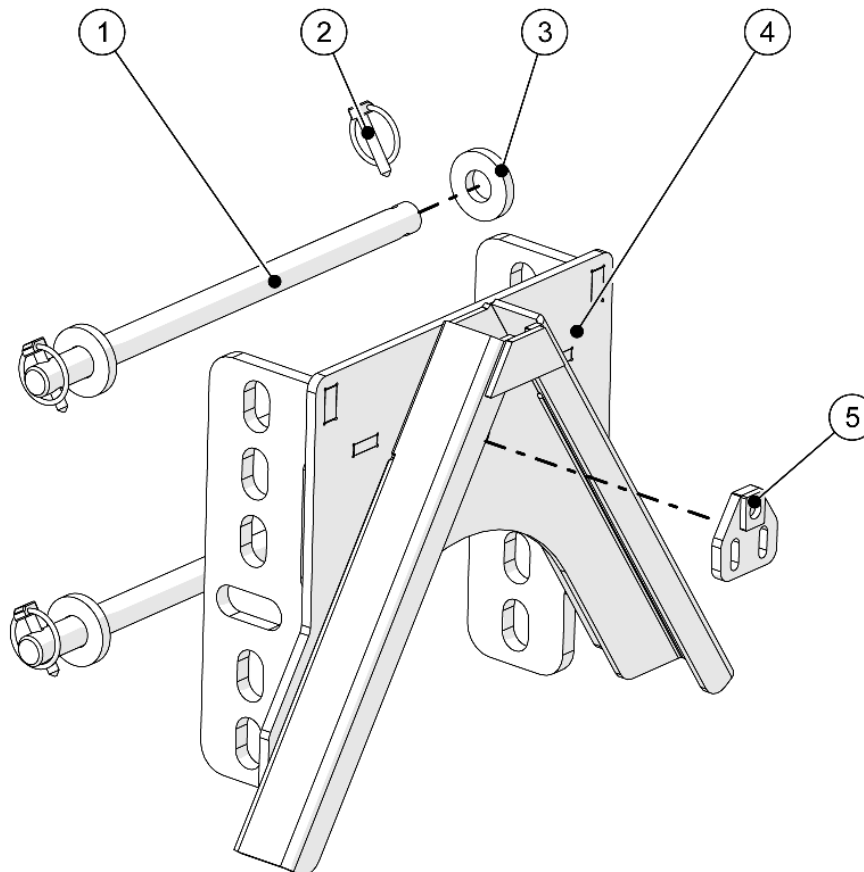

Nr.	Art.-Nr.	Bezeichnung	Menge
1	90.009.00015	Pendelbolzen	2
2	00.020.00209	Klappstecker D7,5 x 43mm	4
3	00.013.00008	Pufferscheibe	4
4	90.009.00040	Kuppeldreieckaufnahme KAT Kommunal	1
5	90.009.00035	Verriegelung Kommunal	1

4.3 Dreipunktanschluss KAT I/II

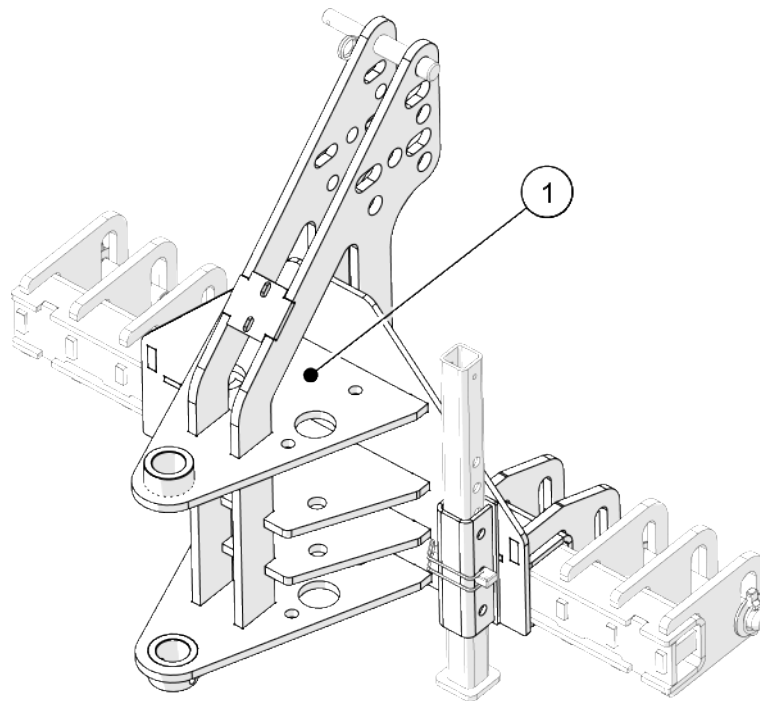

Nr.	Art.-Nr.	Beschreibung	Menge
1	90.005.00001	Dreipunktbock	1

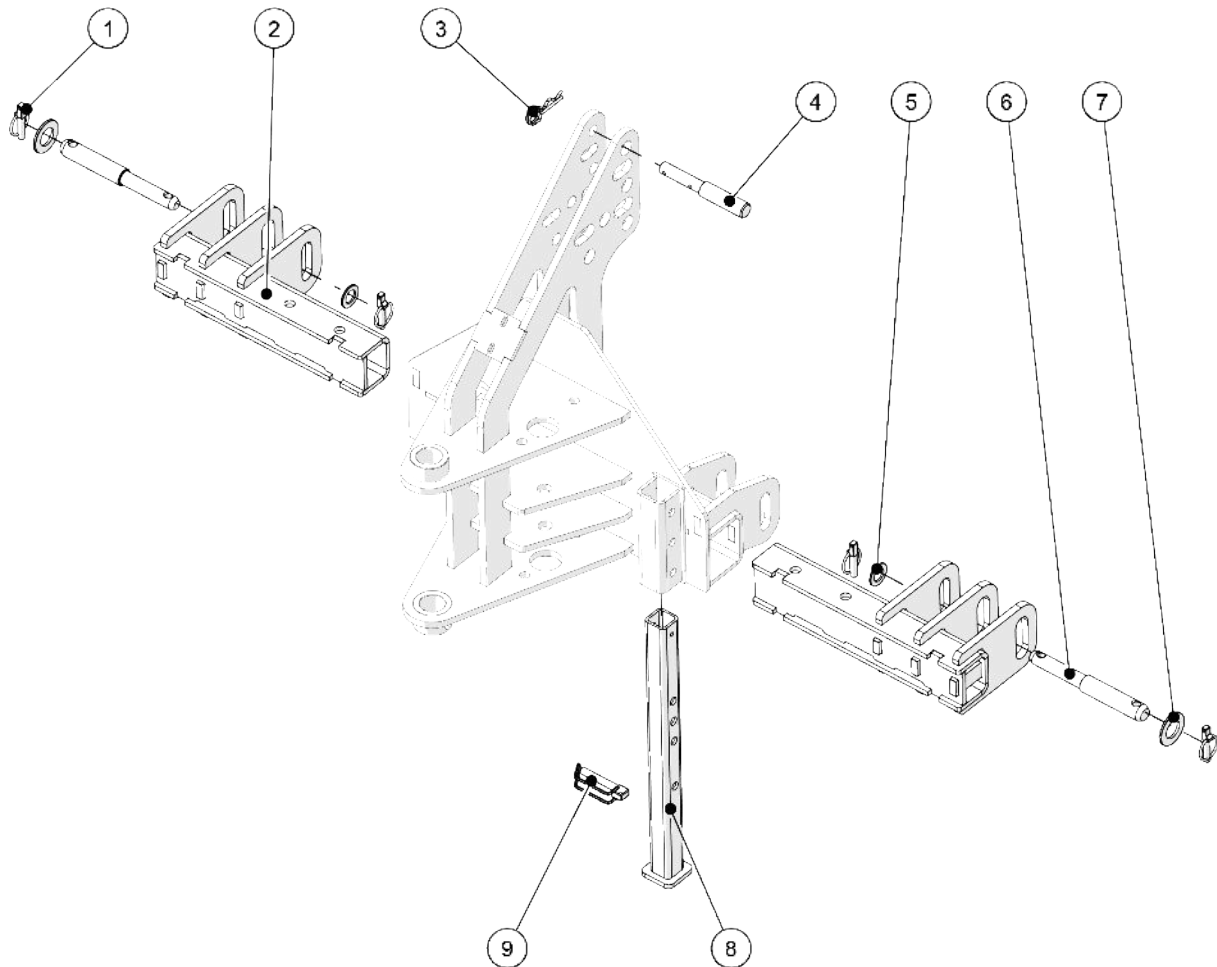

Nr.	Art.-Nr.	Beschreibung	Menge
1	00.020.00005	Klappstecker 12 mm	4
2	90.005.00030	Unterlenker KAT I/II	2
3	00.020.00338	Federstecker doppel	1
4	00.020.00133	Oberlenkerstufenbolzen KAT	1
5	00.010.00035	Scheibe DIN 125 A 23	2
6	90.005.00035	Unterlenkerbolzen	2
7	90.005.00030	Scheibe DIN 125 A 31	2
8	00.020.00338	Abstellstütze	1
9	00.020.00133	Formclip	1

4.4 Rollenführung S 800/ S 1150

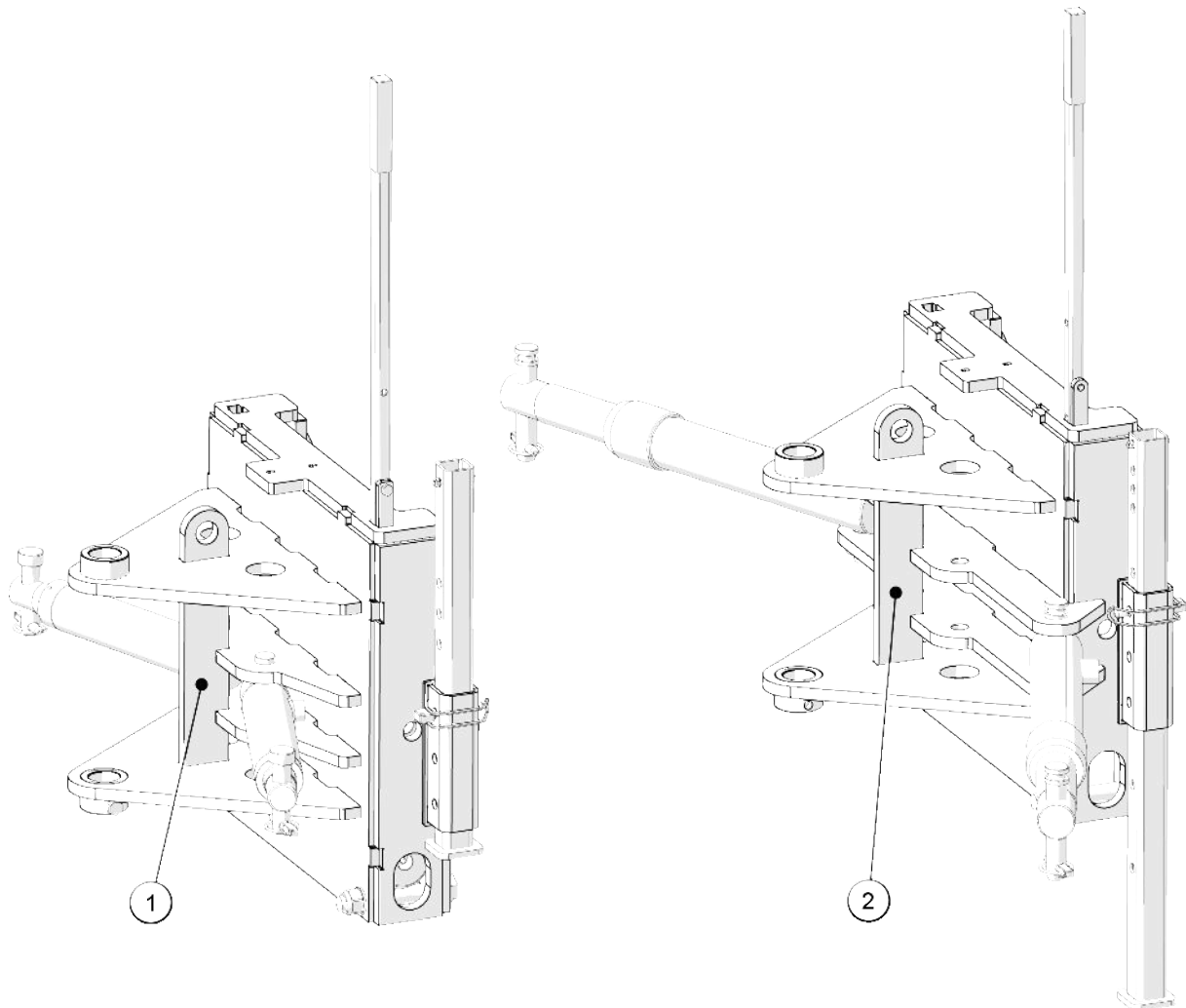

Nr.	Art.-Nr.	Beschreibung	Menge
1	90.005.00020	Rollenführung S800	1
2	90.005.00090	Rollenführung S1150	1

4.5 Hydraulisches schwenken 1,80 m - 2,70 m

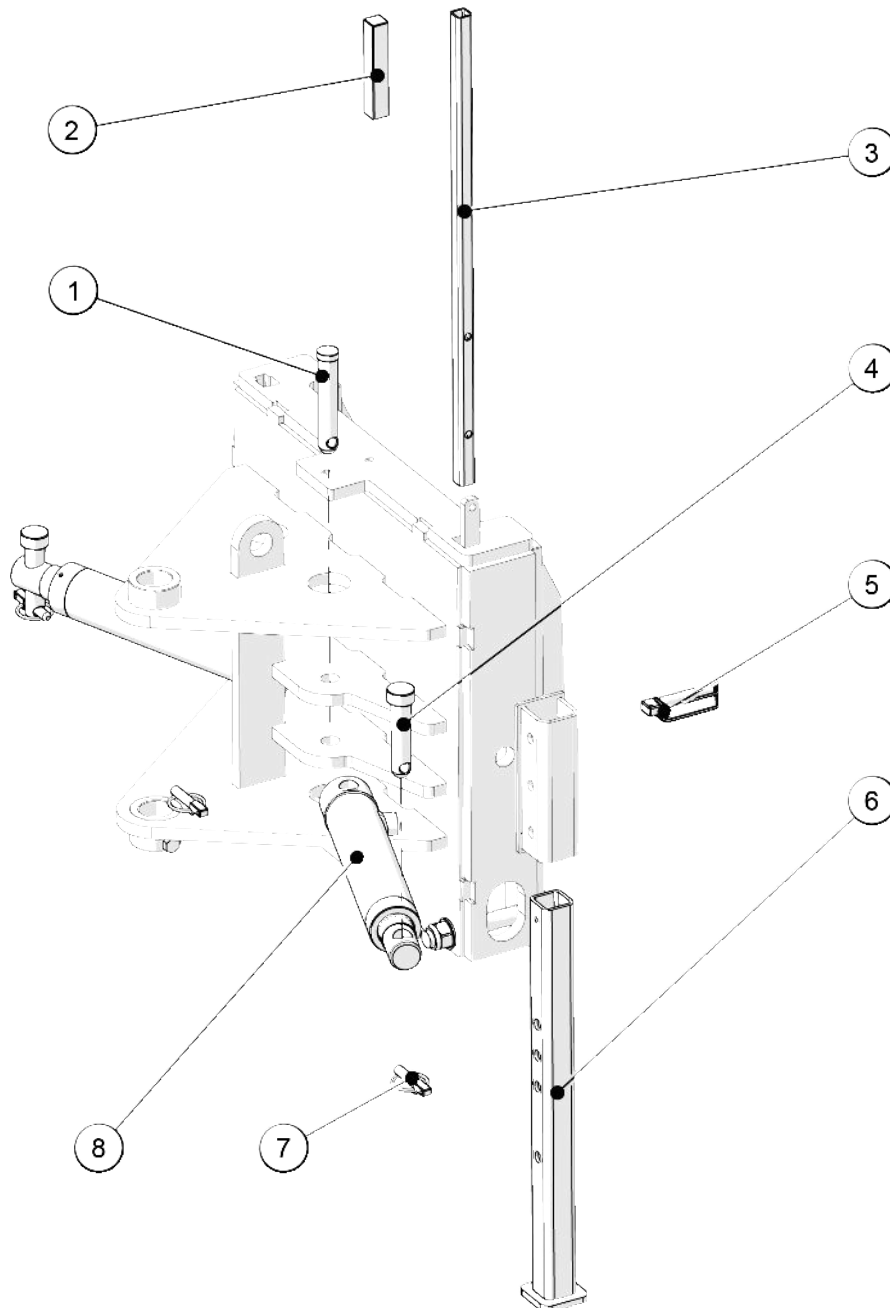

Nr.	Art.-Nr.	Beschreibung	Menge
1	00.020.00014	Seitenverstellungsbolzen lang	2
2	00.020.00015	Tauchkappe PVV grün	1
3	01.001.A0041	Peilstab	1
4	00.020.00013	Seitenverstellungsbolzen lang	2
5	00.020.00003	Formclip	1
6	02.001.00075	Abstellstütze	1
7	00.020.00005	Klappstecker 12 mm	4
8	00.008.00001	Hydraulikzylinder EW40/200	2

4.6 Hydraulisches schwenken 3,00 m - 3,30 m

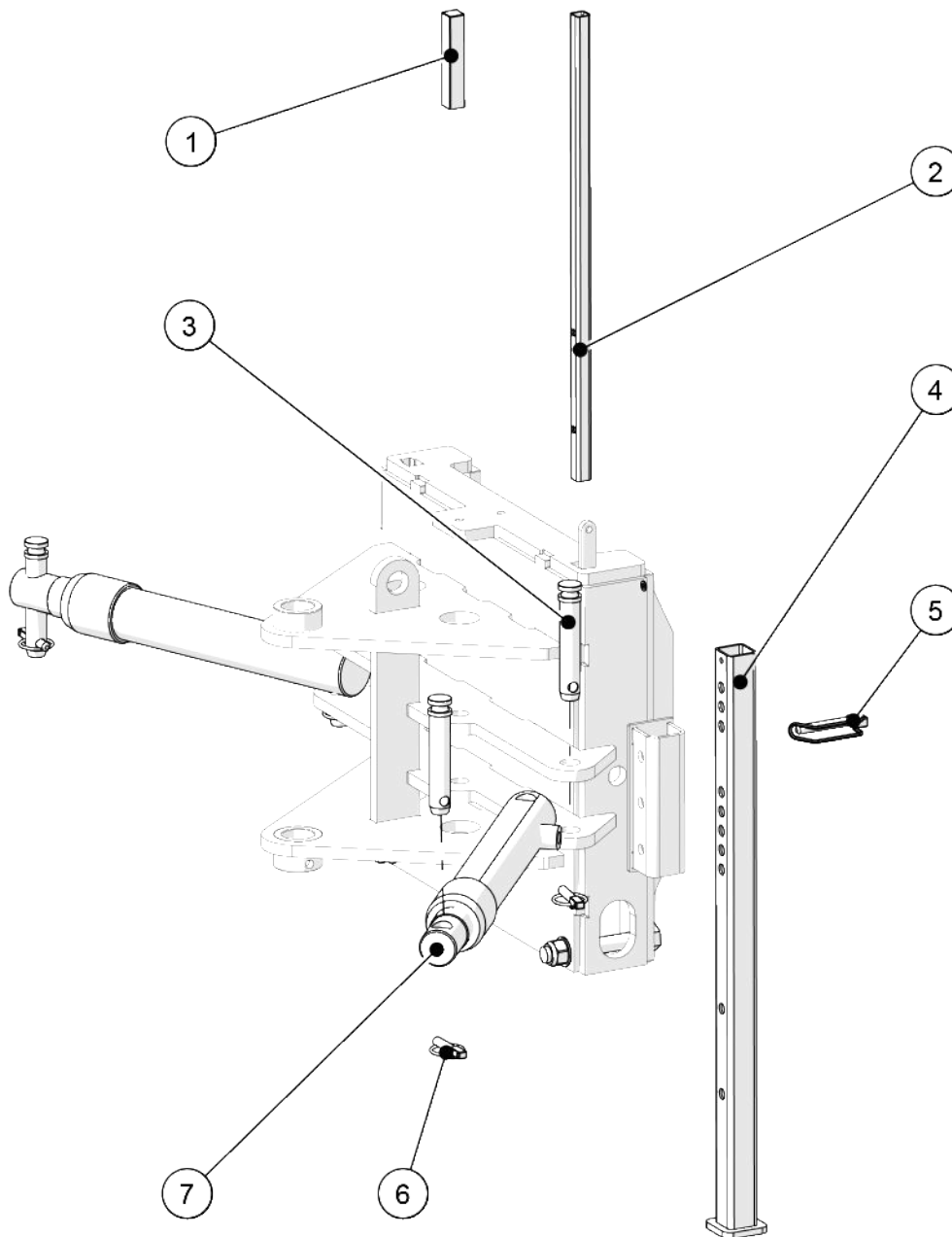

Nr.	Art.-Nr.	Beschreibung	Menge
1	00.020.00015	Tauchkappe PVV grün	1
2	01.001.A0041	Peilstab	1
3	00.020.00057	Absteckbolzen	4
4	03.001.A0030	Abstellstütze DPB/S1150	1
5	00.020.00003	Formclip	1
6	00.020.00005	Klappstecker 12 mm	4
7	00.008.00006	Hydraulikzylinder EW50/300	2

4.7 Universalaufnahme

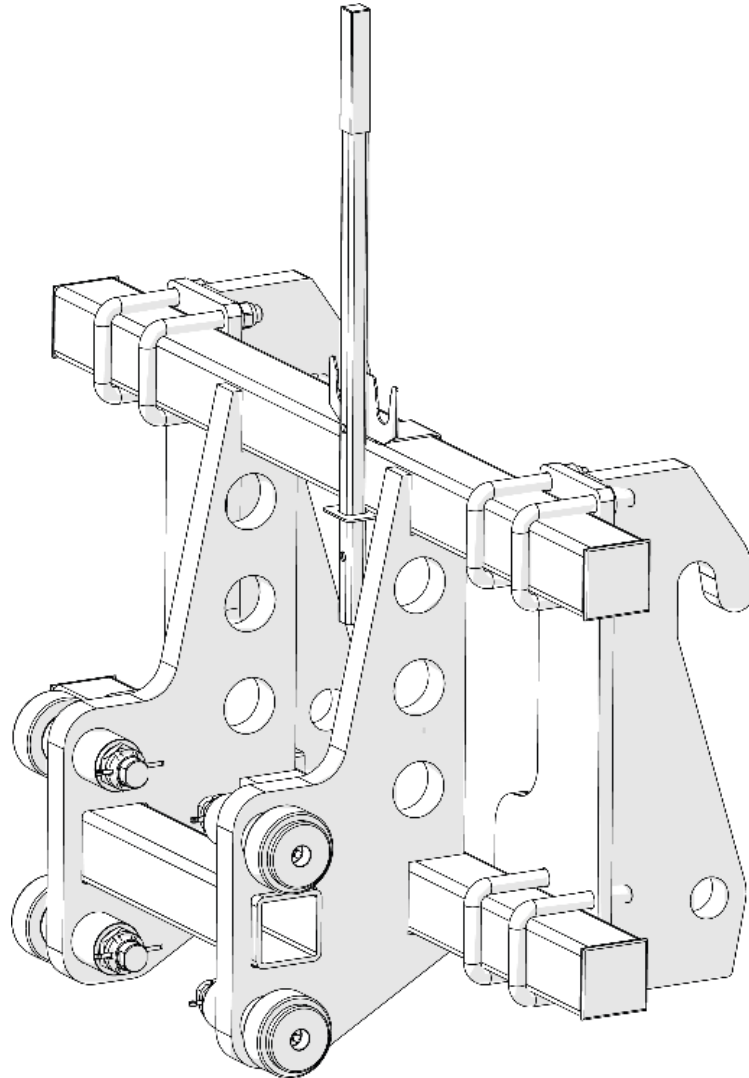

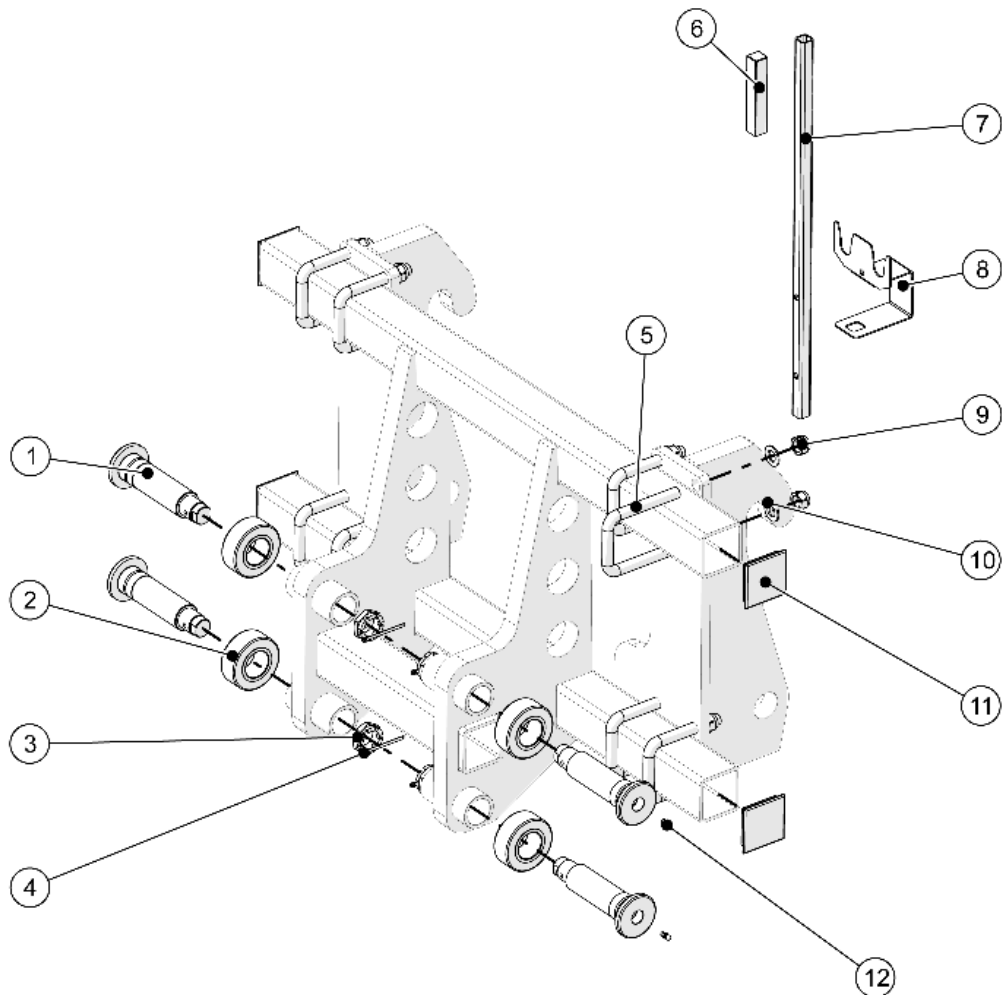

Nr.	Art.-Nr.	Bezeichnung	Menge
1	90.001.A0045	Stützrollenbolzen	4
2	00.020.00008	Lager Rollenführung	4
3	00.010.00003	Kronenmutter	4
4	00.010.00023	Splint 4x63	4
5	90.001.A0040	Bügelschraube M16	8
6	00.020.00015	Tauchkappe	1
7	01.001.A0041	Peilstab	1
8	90.001.A0100	Peilstabhalter	1
9	00.010.00019	M16 Mutter	16
10	00.010.00026	Scheibe Ø17	16
11	00.020.00047	Lamellen-Stopfen	4
12	00.010.00116	Schmiernippel M6	4